

Isomax

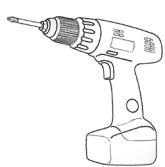

2,5 mm
4 mm

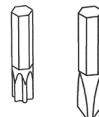

T20



Kiler (boardremser)



5 mm

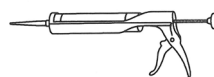

Innholdsfortegnelse:

OBS!!! Dørene må bæres stående.

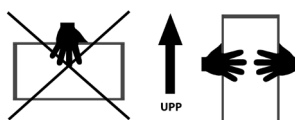

A: Sorter dørene per skyvemodul.

Kontroller at størrelse og antall stemmer. Sjekk i tabellen nedenfor hvilke dører din modul inneholder.





B: Skinneprofilene er pakket parvis. Kontroller hvilken skinneprofil som tilhører hvilke dører.

Kombinasjon av dørbredder								
		Dørbredde						
	Karmbredde	70 cm	80 cm	90 cm	100cm	110cm	120cm	130cm
Modul med 2 dører	1450 mm	2						
	1550 mm	1	1					
	1650 mm		2					
	1750 mm		1	1				
	1850 mm			2				
	1950 mm			1	1			
	2050 mm				2			
Modul med 3 dører	2100 mm	3						
	2200 mm	2	1					
	2300 mm	1	2					
	2400 mm		3					
	2500 mm		2	1				
	2600 mm		1	2				
	2700 mm			3				
	2800 mm			2	1			
	2900 mm			1	2			
	3000 mm				3			
	3100 mm				2	1		
	3200 mm				1	2		
	3300 mm					3		
	3400 mm					2	1	
	3500 mm					1	2	
	3600 mm						3	
	3700 mm						2	1
	3800 mm						1	2
	3900 mm							3

Innholdsfortegnelse:

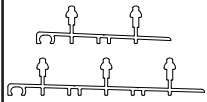
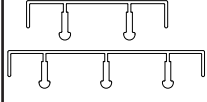
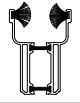
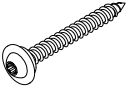
Karmyttermålet gjelder:

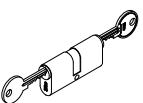
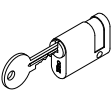
Vindu: høyde 1195mm
Dør: høyde 1995 mm

B1		Nedre skinne	1
B2		Øvre skinne	1
B3		Karmside	1 par
B5		Skruer m/pakning	Avhengig av modulstørrelse
B6		Skruer 4.2x60	Avhengig av modulstørrelse
B7 ₁		Låssylinder dør	1 par
B7 ₂		Låssylinder vindu	1 par
B8		Skruer til låssylinder	2
B9		Håndtak	2 eller 4

Skinne mål:

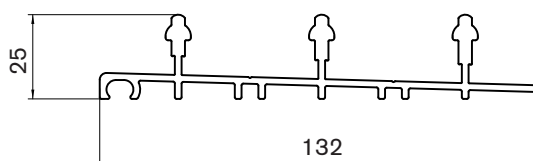
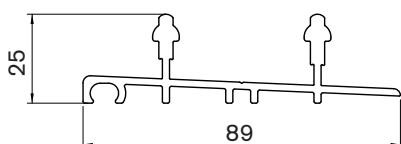
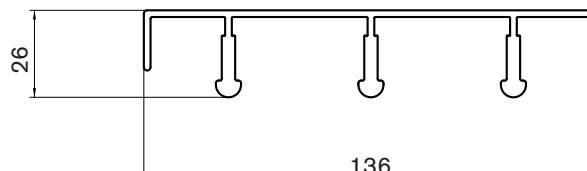
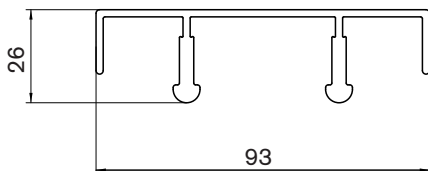

1) Kontrollmål åpningen

Kontrollmål åpningen der modulen skal monteres. Sørg alltid for å ha åpningen minst 10 mm (justeringsplass) større enn modulens bredde for å kunne justere inn karmen riktig. Åpningens høyde bør være minst 5 mm større enn modulens karmyttermål.

Ved montering kiles modulen fast mellom karm og bærende konstruksjon med plast- eller trekiler. Dette gjør det mulig å justere modulen på et senere tidspunkt.

2) Montering av skinne og karm

Forbore skinneprofilene og karmene med ca. 0,6 m avstand, bruk 5 mm bor.

Observer: Karmene skal plasseres en utover og en innover, se figur (3).

Nedre skinne har utstansede dreneringshull og dryppnese på utsiden.

Kontroller at det er 1 stk. sportetting mellom hvert spor i øvre skinne, før skinnen skrues fast.

Skrus fast skinne B1 og B2 med skrue B5.

Skrus fast karmen med skrue B6.

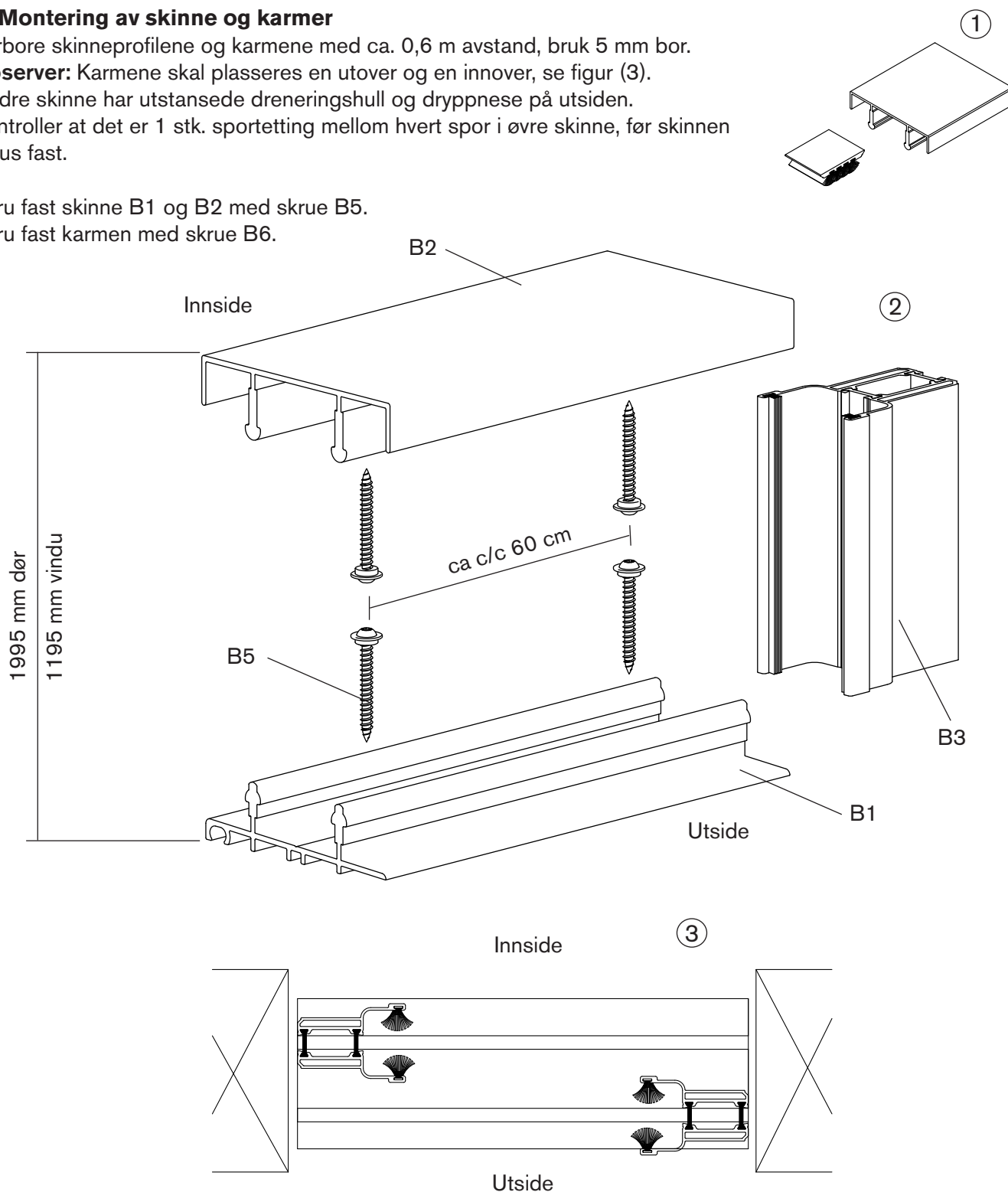

Karmens sider monteres alltid ifølge figuren over.

Noter at det alltid går an å åpne modulen fra begge sider, uansett hvilken variant som er valgt.

3) Løft dørene på plass

Dørene plasseres i sporene ifølge figuren nedenfor.

Pass på at ingen av de øvre sportettingene er i veien der døren løftes inn.

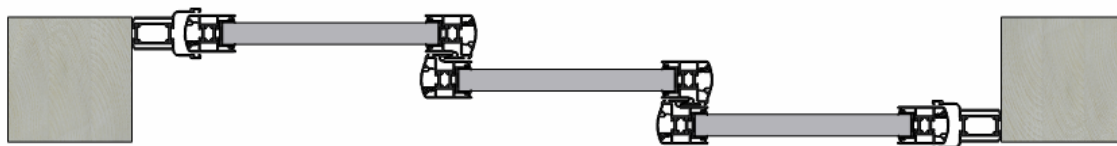
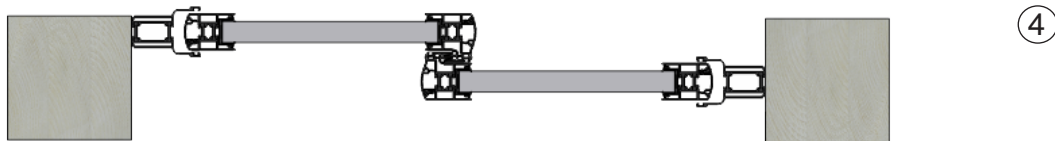

Dørene justeres ved behov med de justerbare hjulene.
Pass på at døren møter karmen riktig.
(4 mm unbrakonøkkel)

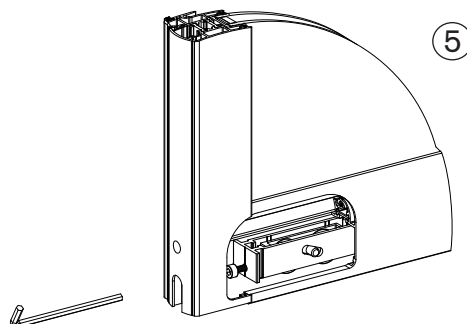

4) Plassering av sportettingene

Skyv de øvre sportettingene på plass over dørens skjøter.

Sportettingene fungerer som lufttetteringer og også som beskyttelse mot at dørene blir løftet av.

For å kunne skyve sportettingene til riktig sted, må eventuelt enkelte festeskruer demonteres midlertidig.

Skru fast sportettingene på plass med unbrakonøkkel 2,5 mm.

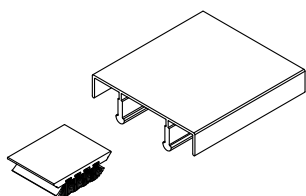
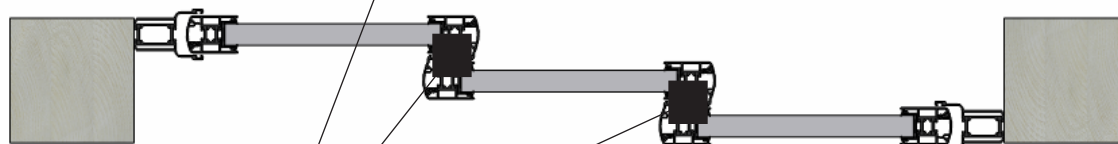
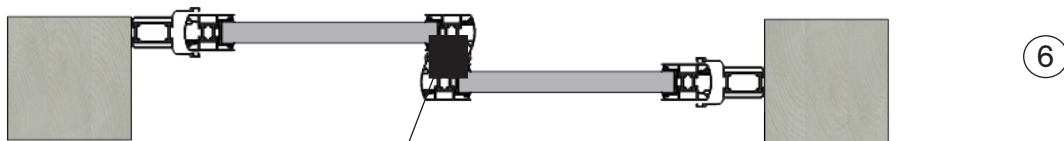

5) Montering av låssylindrene

Sett sylinder B7 på plass og skru den fast med sylinderskruen B8.

Tips! Dersom låssylindren er vanskelig å trykke på plass, løsnes låsekistens skruer en halv omgang.

Trykk in låssylindren og før døren mot karmen.

Kontroller at låsen fungerer som den skal.

Juster karm, alternativt dør ved behov, slik at de møter hverandre riktig.

Observer!

Vindusmoduler med høyde 1195 mm har bare låsing med låssylinder fra innsiden.

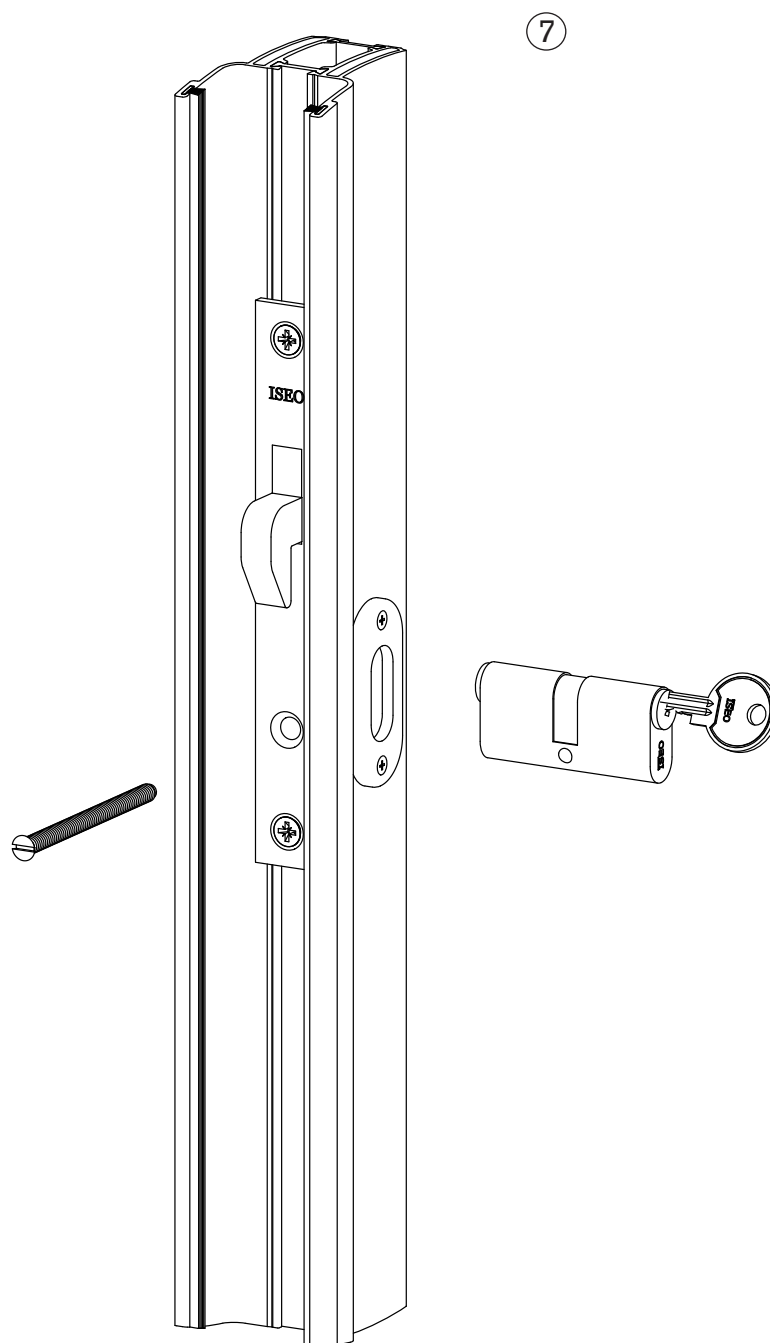

6) Montering av håndtak

Rengjør sideprofilen til døren nøye der håndtaket skal sitte.

Fjern beskyttelsesremsen fra den dobbeltsidige teipen på håndtaket B9.

Lukk modulen, slik at håndtaket ikke går inn i karmen.

Sett håndtaket på døren i ønsket høyde.

Til vindusmoduler med høyde 1195 mm følger det med 2 håndtak.

Disse plasseres innvendig.

Til vindusmoduler med høyde 1995 mm følger det med 4 håndtak.

8

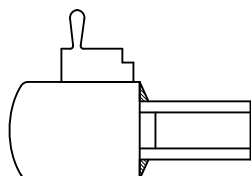

Avslutning vindusparti

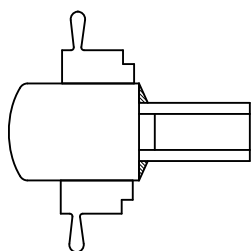

Avslutning dørparti

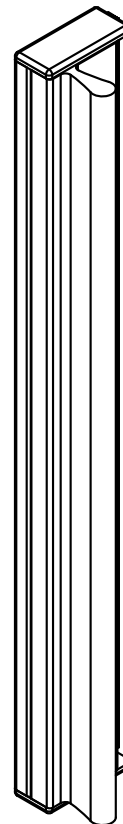

7) Kontroller modulens funksjon

Kontroller at modulen løper lett og rett og tetter som den skal mellom dørene. Juster om nødvendig.

Se også avsnittet om feilsøking på neste side.

Tett justeringsåpningen mellom karm og bærende konstruksjon.

Gjøres enklest og blir penest ved å bruke elastisk fugemasse til utendørs bruk.

9

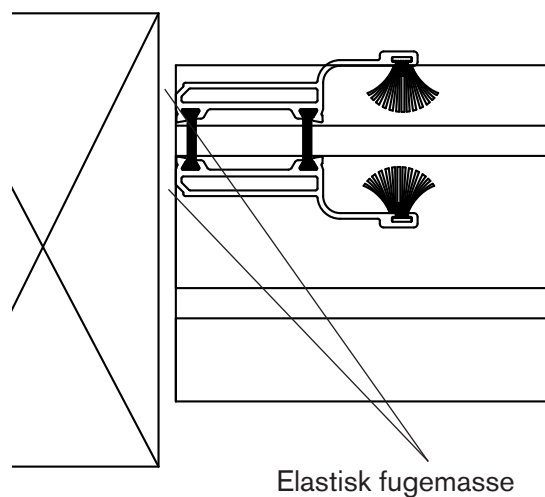

Elastisk fugemasse

7) Montering av varmekabel (ekstrautstyr)

Er det valgt ekstrautstyr med varmekabel, skal denne monteres i bakre sporet på bunnskinnen.

Enden på varmekabelen, som har krympeslange rundt seg, får ikke plass i sporet. La enden stikke utenfor skinnen.

Bore et hull i stolpen eller stenderen ved siden av, der enden på varmekabelen skjules.

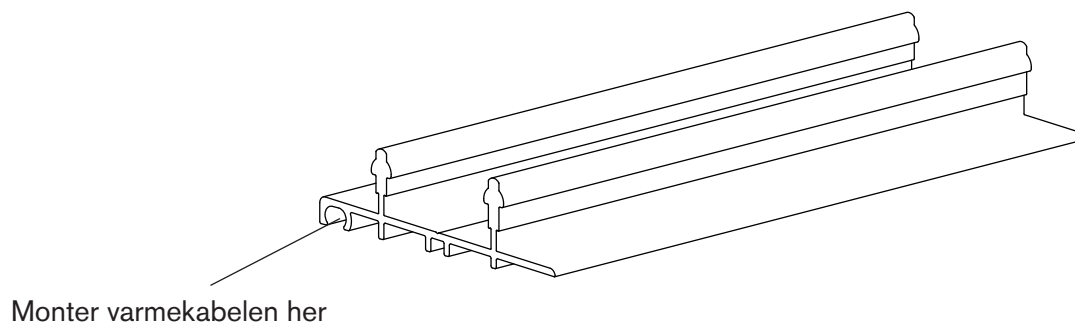

Vedlikeholdsanvisning

Vinduspussing:

- Bruk vanlige vinduspusemiddel, oppvaskmiddel eller rødsprit utspedd med vann. For smuss som sitter ekstra hardt kan det med fordel brukes et middel for rengjøring av keramiske platetopper.
- Støvsug sporene regelmessig for å skåne hjulene. Rengjør profilene med et mildt rengjøringsmiddel. Bruk ikke petroleumsbaserte løsningsmidler som bensin eller terpentin.

Glass

Utsettes glass for raske temperaturvekslinger skapes termiske spenninger i glasset. Glasset kan da absorbere så mye varme at det kan sprekke.

Mørke persienner eller andre mørke flater som er plassert nær glassets innside kan absorbere mye varme.

Glasset blir spesielt utsatt, dersom en del av det ligger i skygge mens en annen del varmes opp direkte av solen. Da er det fare for termiske sprekker.

Disse sprekkenes omfattes ikke av garantien.

Garantier:

5 år produktgaranti fra innkjøpsdato.

5 år isolerglassgaranti fra produksjonsdato stemplet i kassetten.

Garantien gjelder kun dersom produktet er montert og vedlikeholdt i henhold til anvisningene.

Garantien gjelder reparasjon eller erstatning av feilaktig produkt på grunn av material- eller fabrikkasjonsfeil.

Isolerglassgarantien gjelder mot kondens i glasskassetten på grunn av at luft har kommet inn mellom glassene.

Ødelagt eller sprukket glass omfattes ikke av produktgarantien.

Feilsøking

Dersom ikke dørene tetter ordentlig mot karmene eller mot hverandre, må følgende foretas:

Kontroller at bunnskinnene er vannrette med et langt vater. Det er meget viktig at bunnskinnene er helt vannrette. Bruk kiler etter behov. Det er også viktig at bunnskinnene ikke har vridd seg på grunn av ujevnt underlag. Dette kontrolleres ved å ha alle dører framfor hverandre og skyve dem sammen over hele skinnenes lengde. Sideprofilene skal da følge hverandre hele veien. Dersom de begynner å helle/lute fra hverandre innbyrdes, ligger skinnene ikke rett og må justeres med kiler.

Husk også at hjulene kan justeres, for å få en jevn tilslutning til karmen.

Skulle ikke dette hjelpe må det kontrolleres at dørene er helt rektangulære. Dette gjøres enklest ved å kontrollmåle diagonalene. Begge diagonalene skal være eksakt like lange. Dersom de ikke er det, skal man gi dørens hjørne et slag i riktig retning med en gummihammer. Kontrollmål på nytt.

The logo for SkånskaByggvaror.se features the company name in a bold, sans-serif font, enclosed within a stylized frame that resembles a door handle or a keyhole.

Box 22238, 250 24 Helsingborg
Tel. 042-210 100
www.skanskabyggvaror.se

The logo for Grønt Fokus consists of the company name in a large, bold, sans-serif font.

Mjåvannsveien 54, 4628 Kristiansand
Tlf. 38 18 18 18
www.grontfokus.no