

EXTRADÖRR LÅNGSIDA VÄXA MUR/ EKSTRA DØR LANGSIDE SKOGLY MUR/ LISÄÖVI PITKÄLLE SIVULLE SAREK MUURILLA

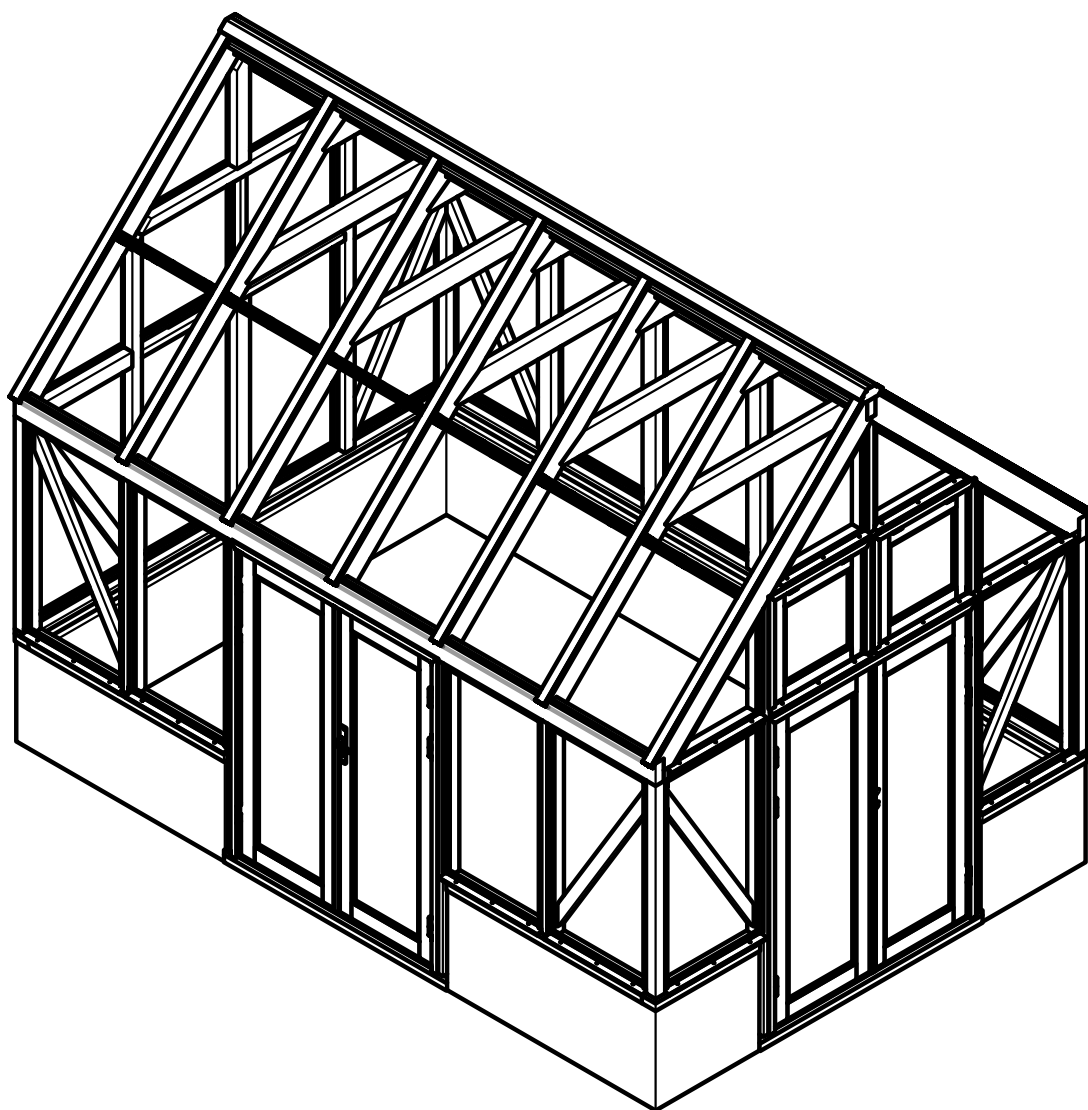

Paket för att montera en extra dörr på långsidan och även behålla originaldörren på kortsidan. / Pakke for å montere en ekstra dør på langsiden og samtidig beholde originaldøren på kortsiden. / Paketti lisäoven asentamiseen pitkälle sivulle sekä alkuperäisen oven säilyttämiseen lyhyellä sivulla.

ART.NR 614874 DOC.NR: MI-0105 A

SkånskaByggsvaror
EN DEL AV **BYGGMAX**

 **GRØNT FOKUS**
EN DEL AV **BYGGMAX**

 **nordrum**
OSA **BYGGMAX**-KONSERNIA

INFORMATION (SE)

När man köper Växa Mur så följer det med en dörr i grundpaketet som bara går att montera på gaveln. Om man även skulle vilja montera en extra dörr, på långsidan, så behöver man detta paketet. Befintlig bottenregel och sockel, från växthuset, kapas till mått i denna manual. Undantaget det extra monterat av dörren på långsidan, som visas i denna manual, så följer man själva växthusets manual för det övriga monterat. Observera att muren måste vara byggd för att rymma dörrarna på de sidor som önskas. Observera att vissa moment i växthusets manual ska bytas ut till moment i denna manual!

INFORMATION (NO)

Når man kjøper Skogly Mur, følger det med en dør i grunnpakken som kun kan monteres på gavlen. Hvis man også ønsker å montere en ekstra dør på langsiden, trenger man denne pakken. Eksisterende bunnsvill og sokkel fra drivhuset kappes til mål i henhold til denne manualen. Med unntak av den ekstra monteringen av døren på langsiden, som vises i denne manualen, følger man drivhusets egen manual for øvrig montering. Merk at muren må være bygget slik at den gir plass til dørene på de sidene som ønskes. Merk også at enkelte trinn i drivhusets manual skal erstattes med trinn i denne manualen!

INFORMATION (FI)

Kun ostetaan Växa Mur, peruspakettiin sisältyy ovi, joka voidaan asentaa vain päätyyn. Jos halutaan asentaa lisäovi myös pitkälle sivulle, tarvitaan tämä paketti. Kasvihuoneen olemassa oleva alajuoksu ja sokkeli katkaistaan mittoihin tämän ohjeen mukaisesti. Lukuun ottamatta lisäoven asennusta pitkälle sivulle, joka esitetään tässä ohjeessa, noudatetaan muilta osin kasvihuoneen omaa asennusohjetta. Huomaa, että muuri on rakennettava siten, että oville on tilaa halutuilla sivuilla. Huomaa myös, että jotkin kasvihuoneen ohjeen vaiheet tulee korvata tämän ohjeen vaiheilla!

PAKET FÖR ATT MONTERA EN EXTRA DÖRR PÅ LÅNGSIDA		13,2KVM	17,5KVM	POS. NUMMER
57-0236-H19-R	Stolpe Dörr Höger	1 st	1 st	A6
57-0236-H19-L	Stolpe Dörr Vänster	1 st	1 st	A5
57-0249	Dörrfoder 35x12, 1900 mm	4 st	4 st	A40
57-0249	Dörrfoder 35x12, 1450 mm	2 st	2 st	A41
57-0249	Mothåll dörr, 35x12, 1820 mm	2 st	2 st	A42
TU90-1P	Dörrpaket 6 beslag	1 st	1 st	A43

SE

MÅTT PÅ MUR

OBS! Mur ingår ej

OBS! Infästning mellan sockel och mur ingår ej.

NO

MÅL PÅ MUR

OBS! Mur er ikke inkludert

OBS! Innfesting mellom sokkel og mur er ikke inkludert.

FI

PERUSTUKSEN MITAT

HUOM! Perustus ei sisälly toimitukseen

HUOM! Sokkelin ja perustuksen välinen kiinnitys ei sisälly hintaan.

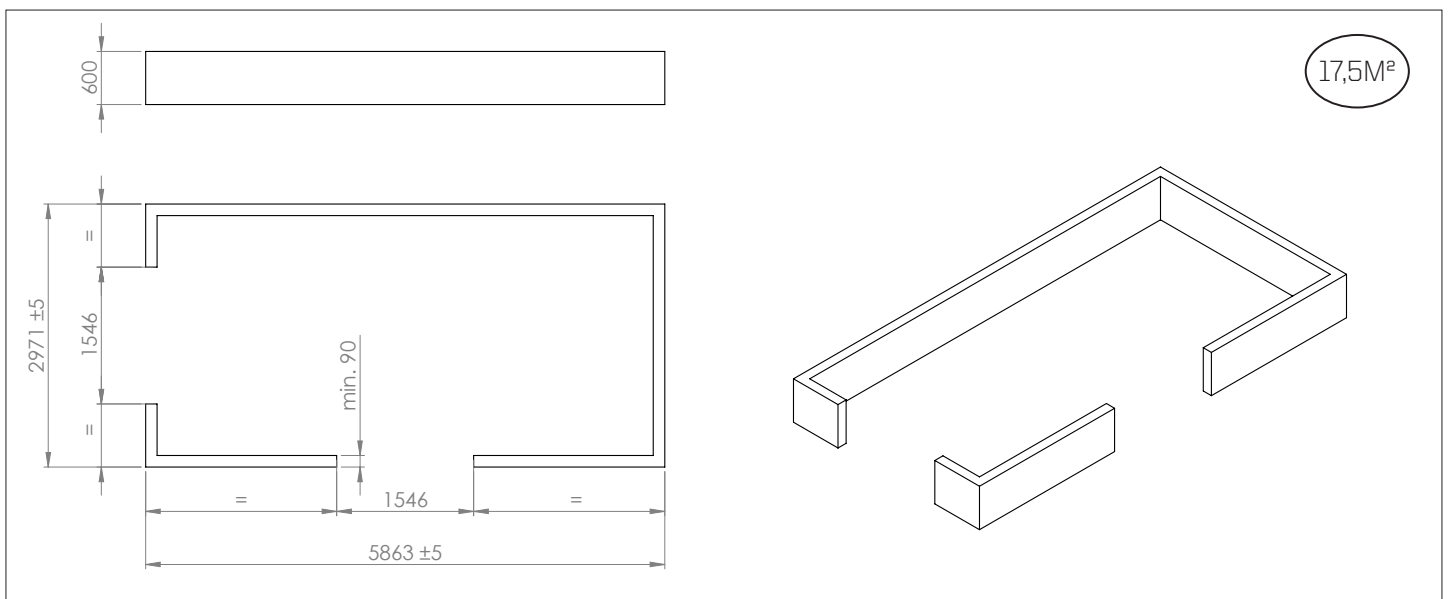
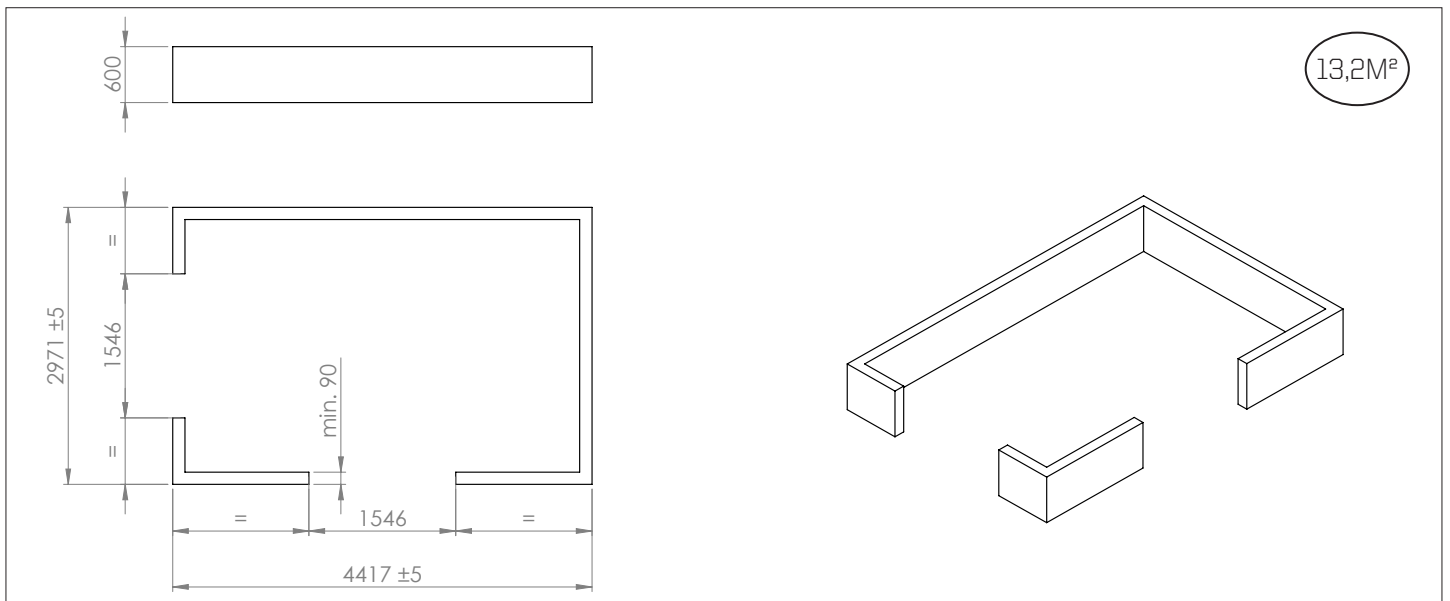

SE

Ta en A22 (Bottenregel) och en A24 (Sockel) från växthusets stompaket. Titta i växthusets manual för att hitta rätt delar. Kapa dessa, enligt tabell nedan, till 2 st lika långa delar. För att de förborrade hålen i del A22 ska hamna på rätt ställe så ska den kapas enligt bild nedan. Viktigt att måtten blir exakt!

NO

Ta en A22 (Bunnlist) og en A24 (Sokkel) fra drivhusets stammepakke. Se i drivhusets manual for å finne riktige deler. Kapp disse, i henhold til tabellen nedenfor, til 2 like lange deler. For at de forborede hullene i del A22 skal havne på riktig sted, må den kappes som vist på bildet nedenfor. Det er viktig at målene blir nøyaktige!

FI

Ota yksi A22 (Alaohjauspuu) ja yksi A24 (Sokkeli) kasvihuoneen runkopaketista. Katso kasvihuoneen ohjeesta oikeat osat. Sahaa nämä alla olevan taulukon mukaan kahteen yhtä pitkään osaan. Jotta esiporatut reiät osassa A22 osuvat oikeaan kohtaan, se on sahattava alla olevan kuvan mukaisesti. On tärkeää, että mitat ovat tarkat!

		URSPRUNGLIG DIMENSION		KAPAS TILL	
Del		13,2m ²	17,5m ²	13,2m ²	17,5m ²
EN av bottenreglarna från grundpaketet kapas till 2 st lika långa delar.	A22	28x95x4428 mm	28x95x5874 mm	1446 mm	2169 mm
EN av socklarna från grundpaketet kapas till 2 st lika långa delar.	A24	45x95x4238 mm	45x95x5684 mm	1351 mm	2074 mm

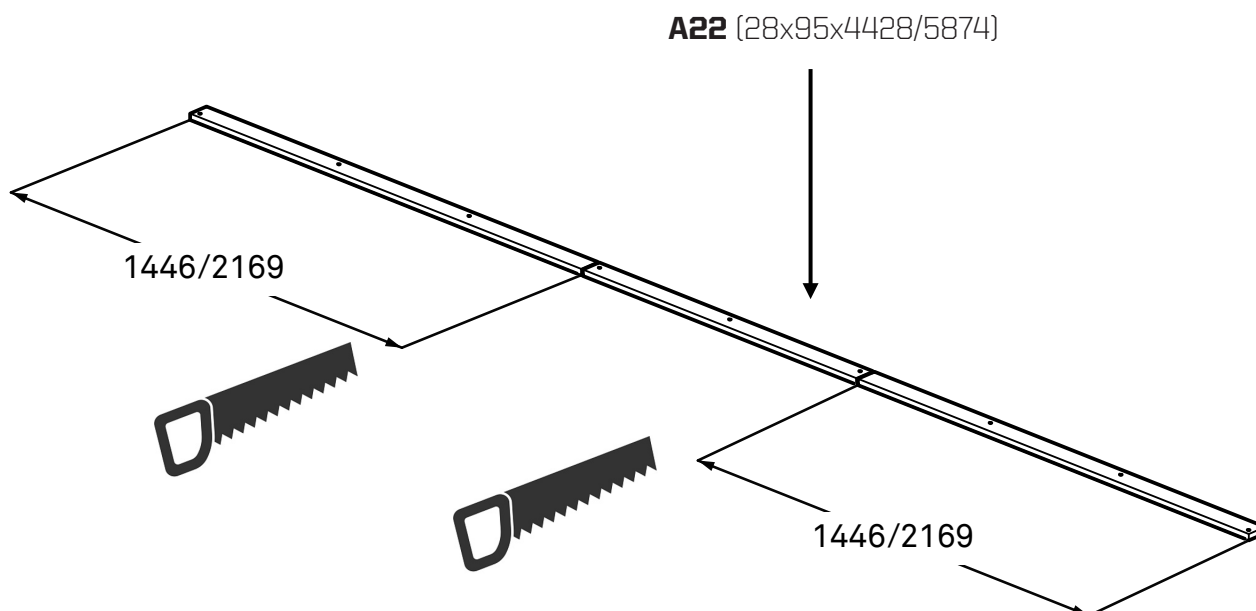

SE

Montera ihop sockelbrädorna (45x95) enl bilden nedan. Eventuella obehandlade ändträn ska behandlas med rötskydd innan montering. Skruva ihop med skruv B8 (6x180). Till betongunderlag rekommenderas syllpapp mellan trä och betong. Förankra sockeln i underlaget (infästning ingår ej). Viktigt! Kontrollera att sockeln är helt rätvinklig och i våg.

NO

Monter sokkellistene (45x95) i henhold til bildet nedenfor. Eventuelle ubehandlede endeflater skal behandles med råtebeskyttelse før montering. Skru sammen med skruer B8 (6x180). For betongunderlag anbefales det å legge grunnmurspapp mellom treverket og betongen. Fest sokkelen til underlaget (medfølger ikke). Viktig! Kontroller at sokkelen er helt rettvinklet og i vater.

FI

Asenna sokkelilaudat (45x95) alla olevan kuvan mukaisesti. Mahdolliset käsittelemättömät päätypinnat on käsiteltävä lahonsuojalla ennen asennusta. Kiinnitä ruuveilla B8 (6x180). Betonialustalle suositellaan sokkelihuopaa puun ja betonin väliin. Kiinnitä sokkeli alustaan (ei sisälly toimitukseen). Tärkeää! Tarkista, että sokkeli on täysin suorakulmainen ja vaakasuorassa.

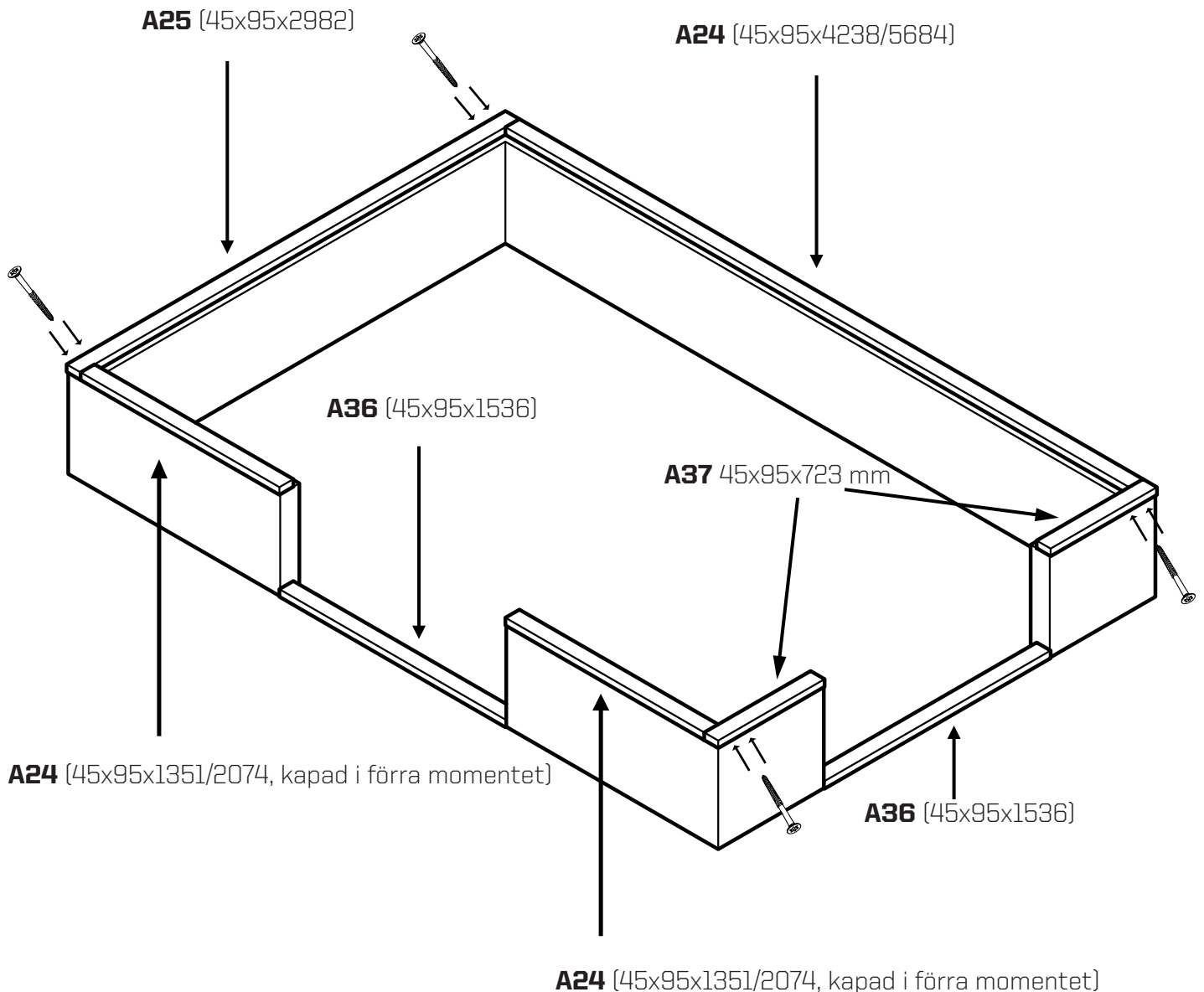

SE

[A21 fästs i A9 enligt växthusets manual]. Använd träplugg A38 samt skruv B7 (5x90) och B8 (6x180) för att skruva ihop långsidan där dörren ska sitta. Falsdjupet på stolparna är ca 28mm från utsida. Använd delarna A5 och A6 från detta paket i monteraget nedan.

NO

[A21 festes i A9. Se drivhusets manual]. Bruk treplugg A38 samt skruer B7 (5x90) og B8 (6x180) for å skru sammen langsiden der døren skal monteres. Falsddybden på stolpene er ca. 28 mm fra utsiden. Bruk delene A5 og A6 fra denne pakken i monteringen nedenfor

FI

[A21 kiinnitetään osaan A9. Katso kasvihuoneen ohjekirjaa]. Käytä puutappia A38 sekä ruuveja B7 (5x90) ja B8 (6x180) pitkän sivun kokoamiseen, siihen kohtaan johon ovi tulee. Tolppien uransyvyys on noin 28 mm ulkopinnasta. Käytä tämän pakkauksen osia A5 ja A6 alla olevassa asennuksessa.

