

OMBYGGNADSSATS/OMBYGGINGSSETT/MUUNNOSSARJA

# DÖRR LÅNGSIDA VÄXA MUR/ DØR LANGSIDE SKOGLY MUR/ OVI PITKÄLLE SAREK MUURILLA

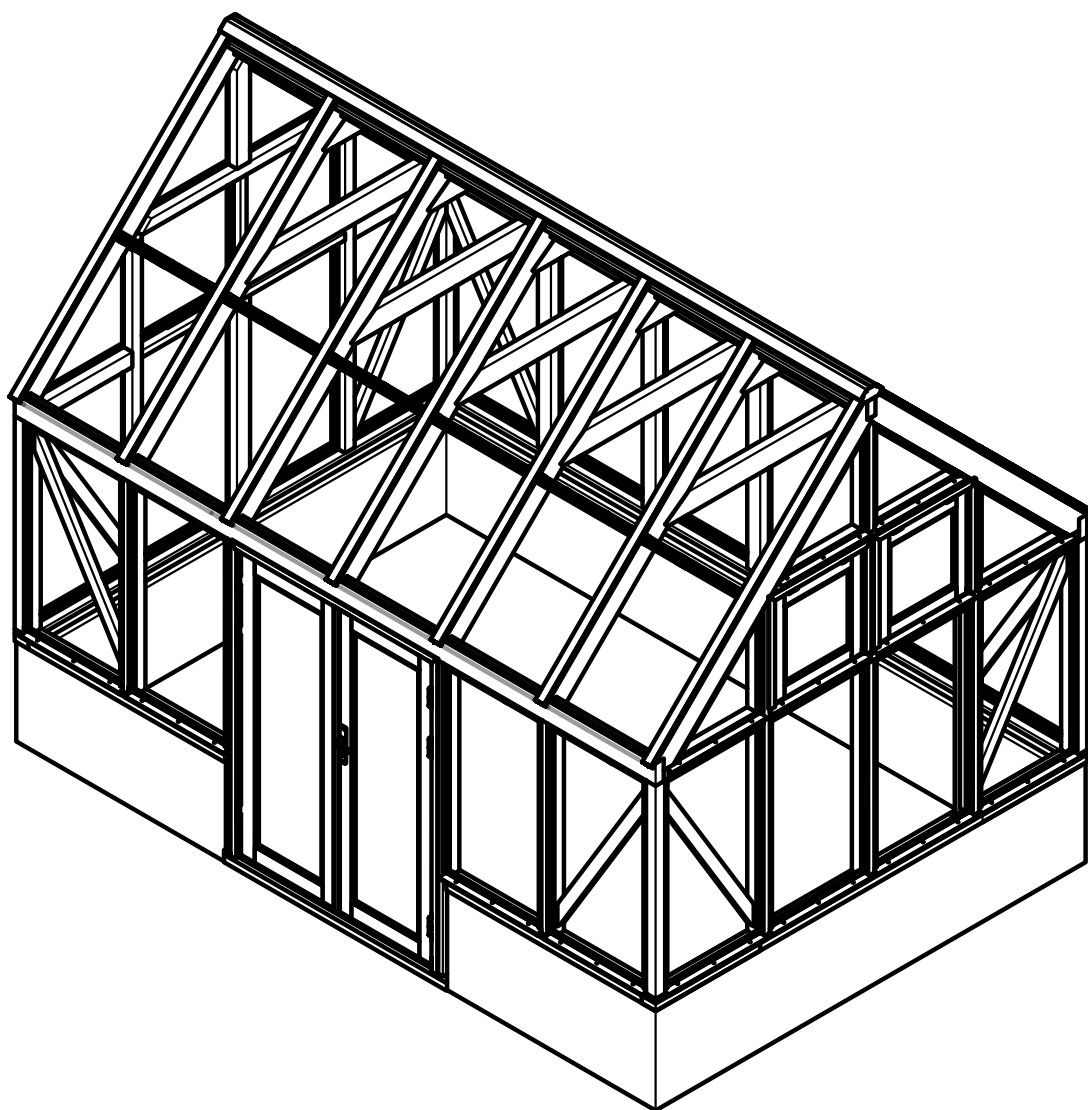

Paket för att montera befintlig dörr på långsidan istället för på kortsidan/  
Pakke for å montere en eksisterende dør på langsiden i stedet for på kortsiden/  
Paketti olemassa olevan oven asentamiseen pitkälle sivulle lyhyen sivun sijaan.

ART.NR 614873 DOC.NR: MI-0104 A

**Skånska Byggsvaror**  
EN DEL AV **BYGGMAX**

 **GRØNT FOKUS**  
EN DEL AV **BYGGMAX**

 **nordrum**  
OSA **BYGGMAX**-KONSERNIA

## INFORMATION (SE)

När man köper Växa Mur så följer det med en dörr i grundpaketet som bara går att montera på gaveln. Om man skulle vilja montera den dörren på långsidan istället så behöver man detta paketet.

Befintlig bottenregel och sockel, från växthuset, kapas till mått i denna manual. I övrigt samma montage som i manualen för växthuset. Observera att muren måste vara byggd för att rymma dörren på den sida som önskas. Observera att vissa moment i växthusets manual ska bytas ut till moment i denna manual!

## INFORMASJON (NO)

Når man kjøper Skogly Mur, følger det med en dør i grunnpakken som kun kan monteres på gavlen. Dersom man ønsker å montere denne døren på langsiden i stedet, trenger man dette settet.

Den eksisterende bunnrammen og sokkelen skal kappes til mål i denne manualen. For øvrig er monteringen den samme som i manualen for drivhuset. Merk at muren må være bygget slik at den har plass til døren på ønsket side.

Merk også at enkelte trinn i drivhusmanualen skal byttes ut med trinnene i denne manualen!

## TIEDOT (FI)

Kun ostat Sarek Muurilla-kasvihuoneen, peruspakettiin sisältyy ovi, joka voidaan asentaa vain päytyyn. Jos haluat asentaa tämän oven pitkälle sivulle, tarvitset tämän sarjan.

Olemassa oleva alajuoksu ja sokkeli sahataan tämän ohjeen mittojen mukaan. Muutoin asennus on sama kuin kasvihuoneen ohjeessa. Huomioi, että muurin on oltava rakennettu siten, että ovi mahtuu halutulle sivulle.

Huomioi myös, että jotkin vaiheet kasvihuoneen ohjeessa tulee korvata tämän ohjeen vaiheilla!

PAKET FÖR ATT MONTERA BEFINTLIG DÖRR PÅ LÅNGSIDA		13,2KVM	17,5KVM	POS. NUMMER
57-0156-2982	Sockel NTR A/B	1 st	1 st	A25
57-0158	Bottenregel	1 st	1 st	A23
57-0226-H13-R	Stolpe Höger Gavel Mur	1 st	1 st	A32
57-0226-H13-L	Stolpe Vänster Gavel Mur	1 st	1 st	A31
57-0236-H19-R	Stolpe Dörr Höger	1 st	1 st	A6
57-0236-H19-L	Stolpe Dörr Vänster	1 st	1 st	A5

**SE**

MÅTT PÅ MUR

**OBS!** Mur ingår ej

**OBS!** Infästning mellan sockel och mur ingår ej.

**NO**

MÅL PÅ MUR

**OBS!** Mur er ikke inkludert

**OBS!** Innfesting mellom sokkel og mur er ikke inkludert.

**FI**

PERUSTUKSEN MITAT

**HUOM!** Perustus ei sisälly toimitukseen

**HUOM!** Sokkelin ja perustuksen välinen kiinnitys ei sisälly hintaan.

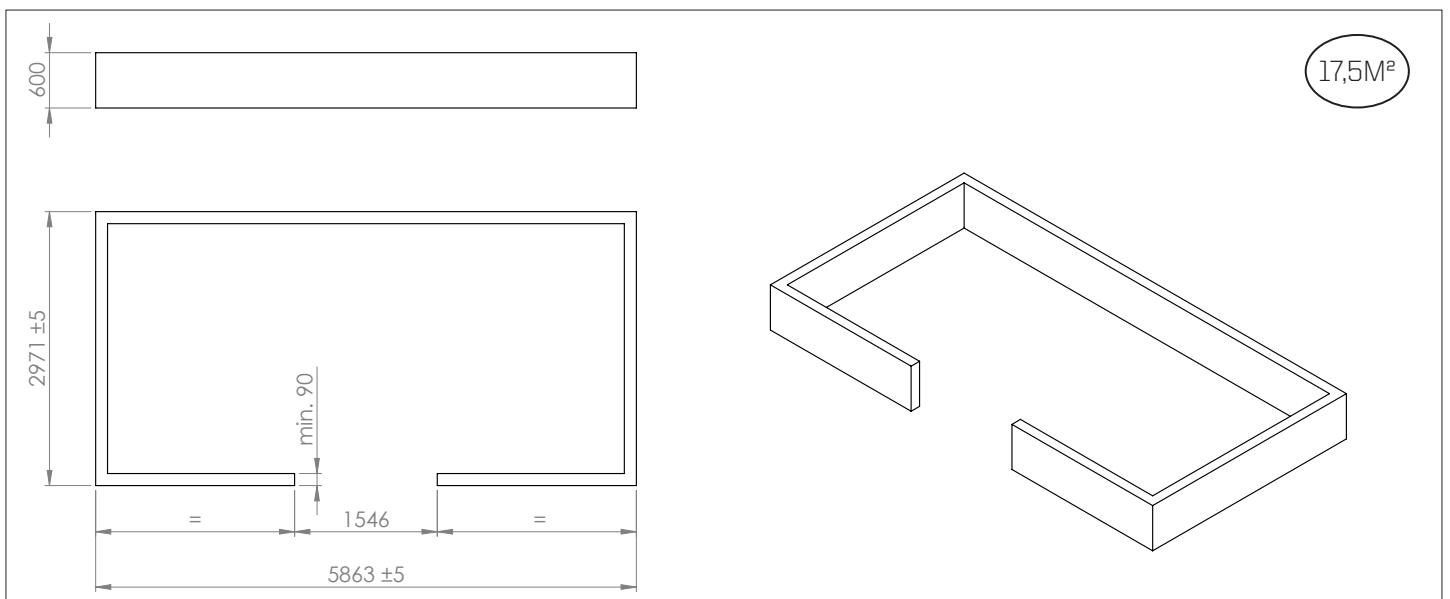
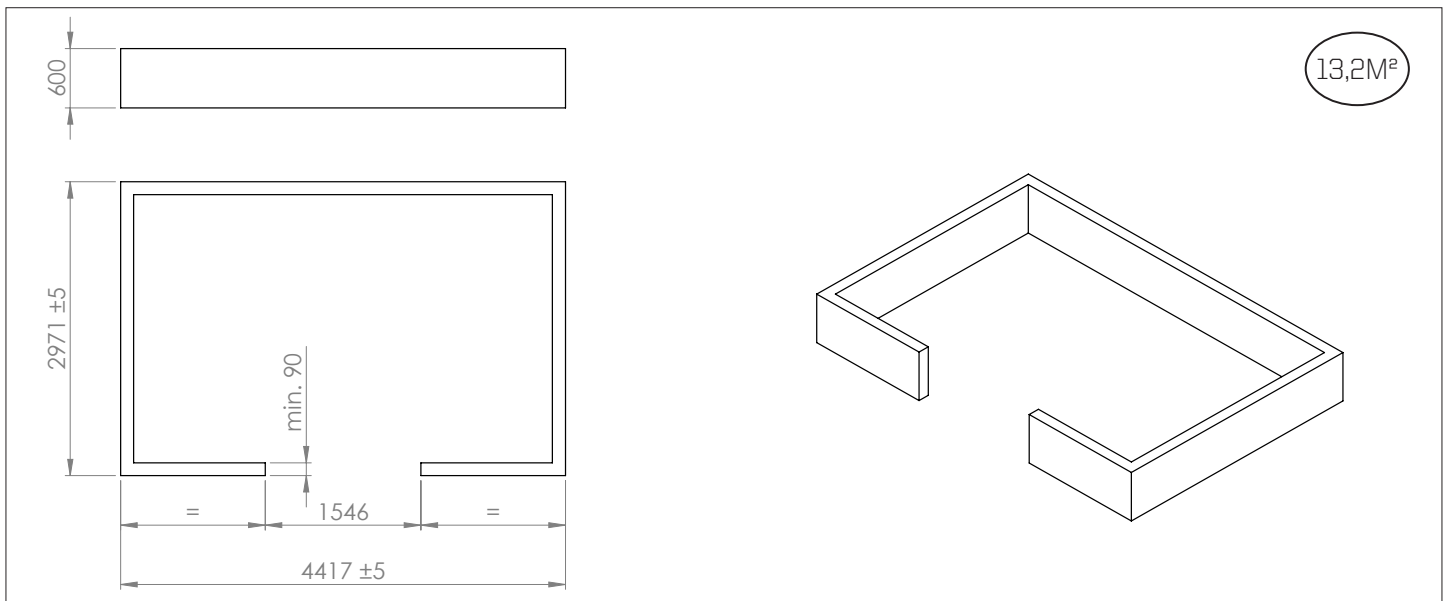

**SE**

Ta en A22 (Bottenregel) och en A24 (Sockel) från växthusets stompaket. Titta i växthusets manual för att hitta rätt delar. Kapa dessa, enligt tabell nedan, till 2 st lika långa delar. För att de förborrade hålen i del A22 ska hamna på rätt ställe så ska den kapas enligt bild nedan. Viktigt att måtten blir exakt!

**NO**

Ta en A22 (Bunnlist) og en A24 (Sokkel) fra drivhusets stammepakke. Se i drivhusets manual for å finne riktige deler. Kapp disse, i henhold til tabellen nedenfor, til 2 like lange deler. For at de forborede hullene i del A22 skal havne på riktig sted, må den kappes som vist på bildet nedenfor. Det er viktig at målene blir nøyaktige!

**FI**

Ota yksi A22 (Alaohjauspuu) ja yksi A24 (Sokkeli) kasvihuoneen runkopaketista. Katso kasvihuoneen ohjeesta oikeat osat. Sahaa nämä alla olevan taulukon mukaan kahteen yhtä pitkään osaan. Jotta esiporatut reiät osassa A22 osuvat oikeaan kohtaan, se on sahattava alla olevan kuvan mukaisesti. On tärkeää, että mitat ovat tarkat!

		URSPRUNGLIG DIMENSION		KAPAS TILL	
Del		13,2m <sup>2</sup>	17,5m <sup>2</sup>	13,2m <sup>2</sup>	17,5m <sup>2</sup>
<b>EN</b> av bottenreglarna från grundpaketet kapas till 2 st lika långa delar.	A22	28x95x4428 mm	28x95x5874 mm	1446 mm	2169 mm
<b>EN</b> av socklarna från grundpaketet kapas till 2 st lika långa delar.	A24	45x95x4238 mm	45x95x5684 mm	1351 mm	2074 mm

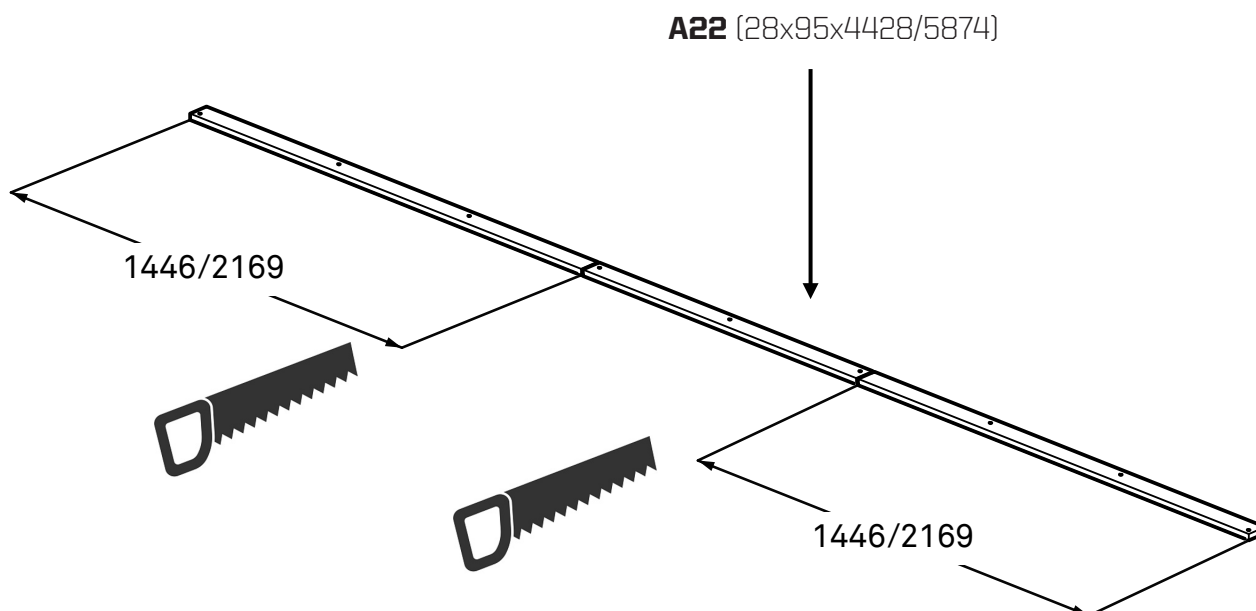

**SE**

Montera ihop sockelbrädorna (45x95) enl bilden nedan. Eventuella obehandlade ändträn ska behandlas med rötskydd innan montering. Skruva ihop med skruv B8 (6x180). Till betongunderlag rekommenderas syllpapp mellan trä och betong. Förankra sockeln i underlaget (infästning ingår ej). Viktigt! Kontrollera att sockeln är helt rätvinklig och i våg.

**NO**

Monter sokkellistene (45x95) i henhold til bildet nedenfor. Eventuelle ubehandlede endeflater skal behandles med råtebeskyttelse før montering. Skru sammen med skruer B8 (6x180). For betongunderlag anbefales det å legge grunnmurspapp mellom treverket og betongen. Fest sokkelen til underlaget (medfølger ikke). Viktig! Kontroller at sokkelen er helt rettvinklet og i vater.

**FI**

Asenna sokkelilaudat (45x95) alla olevan kuvan mukaisesti. Mahdolliset käsittelemättömät päätypinnat on käsiteltävä lahonsuojalla ennen asennusta. Kiinnitä ruuveilla B8 (6x180). Betonialustalle suositellaan sokkelihuopaa puun ja betonin väliin. Kiinnitä sokkeli alustaan (ei sisälly toimitukseen). Tärkeää! Tarkista, että sokkeli on täysin suorakulmainen ja vaakasuorassa.

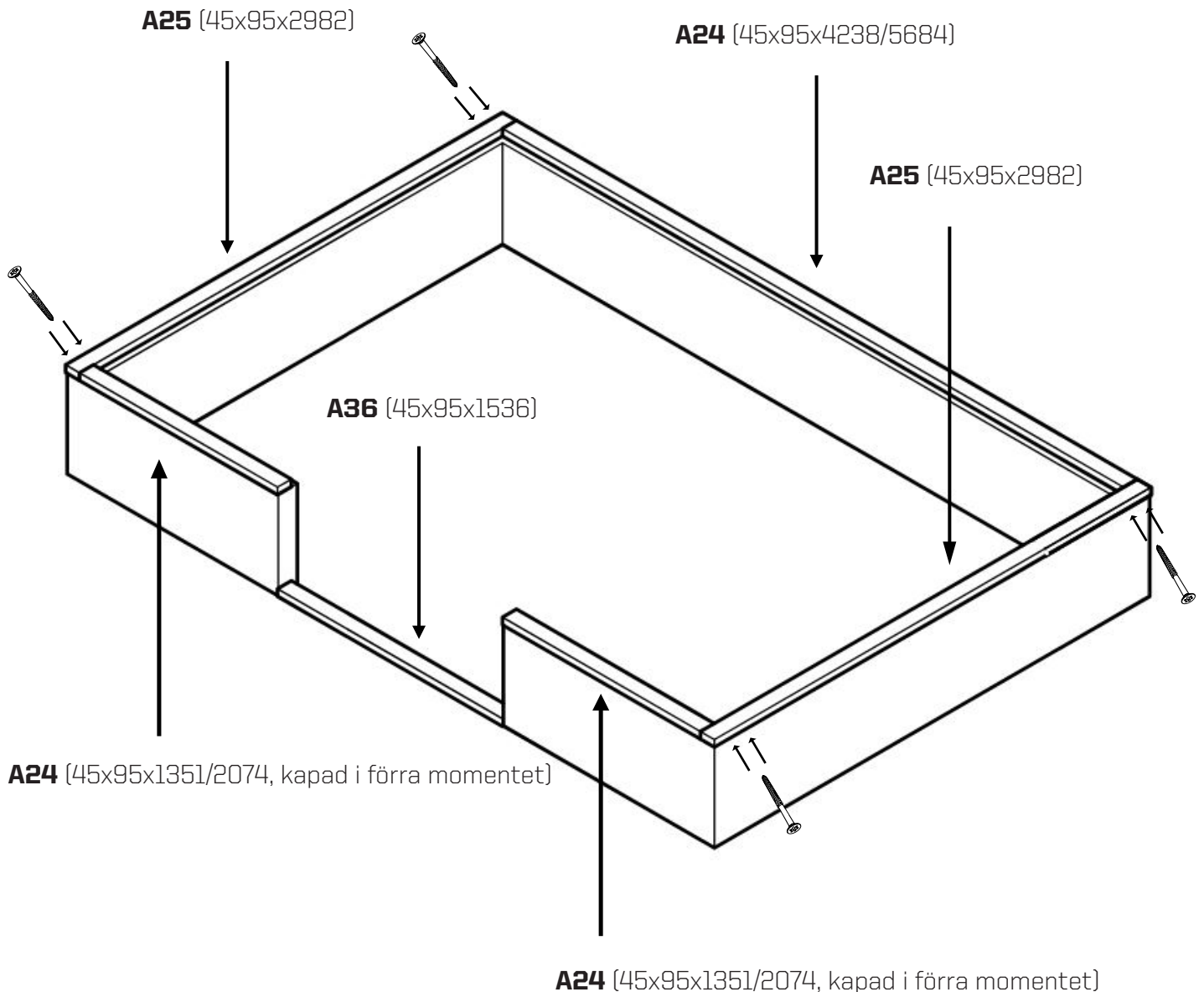

**SE**

[A21 fästs i A9 enligt växthusets manual]. Använd träplugg A38 samt skruv B7 (5x90) och B8 (6x180) för att skruva ihop långsidan där dörren ska sitta. Falsdjupet på stolparna är ca 28mm från utsida. När du kommer till monteraget av gaveln i växthusets manual så tänk på att båda gavlarna ska monteras enligt instruktionen "Montera bakgavel (mur)" i stycke 4.1. Använd delarna som heter A31 och A32 från detta paketet.

**NO**

[A21 festes i A9. Se drivhusets manual]. Bruk treplugg A38 samt skruer B7 (5x90) og B8 (6x180) for å skru sammen langsiden der døren skal monteres. Falsdybden på stolpene er ca. 28 mm fra utsiden. Når du kommer til monteringen av gavlen i drivhusets manual, husk at begge gavlene skal monteres i henhold til instruksjonen "Montere bakgavl (mur)" i avsnitt 4.1. Bruk delene som heter A31 og A32 fra denne pakken.

**FI**

[A21 kiinnitetään osaan A9. Katso kasvihuoneen ohjekirjaa]. Käytä puutappia A38 sekä ruuveja B7 (5x90) ja B8 (6x180) pitkän sivun kokoamiseen, siihen kohtaan johon ovi tulee. Tolppien uransyvyys on noin 28 mm ulkopinnasta. Kun pääset kasvihuoneen ohjekirjan päätyosan asennusvaiheeseen, muista että molemmat päädyt tulee asentaa ohjeen "Takaosan asennus (muuri)" mukaisesti kohdassa 4.1. Käytä tämän pakkauksen osia nimeltä A31 ja A32.

