

Assembly, installation and maintenance manual

Montage-, Aufbau- und Wartungsanleitung • Assemblage, manuel de montage et d'entretien • Montaje, instalación y mantenimiento • Manuale di montaggio, installazione e manutenzione • Monterings- og vedlikeholdsmanual • Monterings-, installations- och underhållsmanual • Kokoamis-, asennus- ja huolto-ohje • Vejledning for montering og vedligehold • Handleiding voor montage, installatie en onderhoud • Manual de montagem, instalação e manutenção • Návod k montáži, instalaci a údržbě • Instrukcja montażu, instalacji i konserwacji • Surinkimo, montavimo ir priežiūros vadovas • Montāžas, uzstādīšanas un apkopes rokasgrāmata • Руководство по сборке и обслуживанию • Montaaži-, paigaldus- ja säilitamise juhend



Cabin FR44-1816

<p>Factory inspection by • Werkskontrolle durch • Contrôle à partir de l'usine par • Inspector de fábrica • Collaudato da • Fabrikkkontroll utført av • Fabriksbesiktigat av • Tehtaan tarkastaja • Fabriks Kontrol udført af • Fabriekscontrole door • Inspeção de fábrica, por: • Zkontrolováno ve výrobním závodě • Kontrola fabryczna do • Apžiūrą gamykloje atliko Rūpnīcas pārbaudi veicis • Заводской контроль • Tehase kontroll teostatud:</p> <p>.....</p>	<p>Date • Datum • Date • Fecha • Data • Dato • Datum • Päiväys • Dato • Datum • Data • Datum • Data • Datums • Data • Дата • Kuupäev:</p> <hr/> <p>Pack number • Pack Nr. • Packet n° • Bulto N° • Pacco N. • Serienr • Produktionsnummer • Pakettinro • Pakke nr. • Pak nr. • Número de embalagem • Číslo balení • Numer opakowania • Pakuotės numeris • Iepakojuma numurs • Упаковочный номер • Pakinumber:</p>
--	---

Inspection Certificate

Kontrollschein • Bulletin de contrôle • Certificado de control • Certificato di controllo • Kontrollskjema • Besiktningsprotokoll • Tarkastustodistus • Kontrol Certifikat • Control Certificaat • Certificado de Inspeção • Kontrolní certifikát • Certyfikat kontrolny • Apžiūros pažyma • Pārbaudes akts • Акт осмотра • Kontrollakt

Art. Nr. FR44-1816

Please keep safely!

Bitte gut aufbewahren! • A bien conserver, s.v.p.! • ¡A conservar! • Da conservare! • Ta vare på denne! • Vänligen förvara säkert! • Ole hyvä ja säilytä huolella! • Opbevares sikkert! • Zorgvuldig te bewaren! • Por favor, guarde em segurança! • Prosím, pečlivě uschovejte! • Przechowywać w bezpiecznym miejscu! • Laikykite saugiai! • Lūdzu, glabājiet drošā vietā! • Хранить в надежном месте! • Palun säilitada hoolsalt!

English: The product you have purchased was manufactured in accordance with the high quality norms. The product unit has been carefully inspected and packed. In order to avoid possible problems during the assembly carried out by yourself or the building company of your choice, we recommend that you inspect the delivery for its completeness in accordance with the list of pieces before assembly. This inspection must be carried out within 14 days after delivery to your place. Warranty claims are limited to the exchange of defective materials. Defective product parts, which have already been used or painted, are excluded from being replaced. All further claims are excluded! In cases of complaints, please pay attention to the following procedures: Please present this inspection certificate along with the sales receipt to your place of purchase. Only in cases where these documents are presented will the complaint be dealt with quickly and without complications.

Deutsch: Der von Ihnen gekaufte Artikel wurde nach der hohen Qualitätsnorm gefertigt. Der Bausatz wurde sorgfältig geprüft und verpackt. Um etwaige auftretende Probleme während des Aufbaus durch Sie oder Ihre Aufbaufirma zu vermeiden, kontrollieren Sie bitte die Lieferung auf Vollständigkeit laut Stückliste vor dem Aufbau. Diese Kontrolle muss innerhalb 14 Tagen nach Anlieferung bei Ihnen erfolgen. Ansprüche auf Gewährleistung beschränken sich auf den Austausch von fehlerhaftem Material. Fehlerhafte Bauteile, die bereits verbaut oder gestrichen wurden, sind vom Umtausch ausgeschlossen. Alle weiteren Ansprüche sind ausgeschlossen! Sollte es zu einer Beanstandung kommen, beachten Sie folgende Vorgehensweise: Legen Sie Ihrem Fachhändler diesen Kontrollschein zusammen mit dem Einkaufsbeleg vor. Nur bei Vorlage dieser Unterlagen ist eine schnelle und problemlose Bearbeitung Ihrer Beanstandung möglich.

Français: Le produit que vous venez d'acheter a été fabriqué en respectant de hautes normes de qualité. Ce produit a été testé et emballé avec soin. Afin d'éviter des problèmes éventuels pendant la construction par vous-même ou par la société de construction mandatée, nous vous prions de bien vouloir vérifier que toutes les pièces ont été fournies selon la liste des pièces avant que vous ne commenciez la construction. Il vous incombe de faire ce contrôle dans les 14 jours après la fourniture. Les revendications en dédommagement se limitent à l'échange de matériel défectueux. Les pièces défectueuses, déjà construites ou peintes, ne font pas l'objet de l'échange. Toutes les revendications ultérieures ne sont pas prises en compte ! En cas d'une réclamation, veuillez respecter le déroulement suivant : il vous faudra présenter à votre commerçant agréé ce bulletin de contrôle avec le récépissé de l'achat. Ce ne sera que moyennant présentation de ces documents qu'un traitement rapide et sans problème de votre réclamation sera possible!

Español: El producto que ha adquirido ha sido fabricada de acuerdo con normas de alta calidad. Las piezas del producto han sido cuidadosamente inspeccionadas y embaladas. Con el fin de evitar posibles problemas durante el montaje, hecho por usted o por la empresa de construcción de su elección, le recomendamos revisar el paquete entregado, con la lista de piezas, antes de armar el producto. Haga la revisión dentro de 14 días después de recibir el paquete. La garantía se limita a reemplazar las piezas defectuosas. No se reemplazarán las partes defectuosas que ya hayan sido utilizadas o pintadas. ¡No se aceptan otras reclamaciones! En casos de queja, por favor, presente este certificado junto con la factura en el lugar donde hizo la compra. Sólo presentando estos documentos podremos resolver su problema rápidamente y sin complicaciones.

Italiano: Il prodotto che avete acquistato è stata prodotta secondo la norma di alta qualità. Il kit è stato controllato ed imballato con cura. Per evitare eventuali inconvenienti durante il montaggio, si prega di verificare, prima del montaggio, la completezza della fornitura in base alla distinta dei pezzi. Tale verifica deve essere effettuata entro 14 giorni dalla consegna. Eventuali diritti di garanzia si limitano alla sostituzione di materiale difettoso. Gli elementi difettosi già montati o verniciati sono esclusi dal diritto alla sostituzione. Ogni altro diritto resta escluso! In caso di reclamazione, procedere nel modo seguente: presentare questo certificato di controllo unitamente alla prova d'acquisto al rivenditore. Solo in questo modo la Sua reclamazione potrà essere evasa rapidamente e senza problemi.

Norsk: Produktet du har kjøpt, ble produsert i henhold til høye kvalitetskrav. Produktet har blitt kontrollert nøye og deretter omhyggelig pakket. For å unngå mulige problemer under monteringen, uansett om du gjør det selv eller får en godkjent håndverker til å gjøre det, anbefaler vi at du kontrollerer leveransen mot delelisten for å se om alle delene er inkludert. Denne kontrollen må gjøres innen 14 dager etter at delene ble levert til din adresse. Garantikrav begrenser seg til bytte av defekte deler. Defekte elementer som allerede har blitt brukt eller malt/beiset/limt, vil ikke bli erstattet. Alle andre krav er utelukket! Dersom du har en reklamasjon, vennligst gjør som følger: Lever dette kontrollskjema med kvitteringen til salgsstedet. Bare når du har med disse dokumentene kan klagen behandles raskt og uten komplikasjoner.









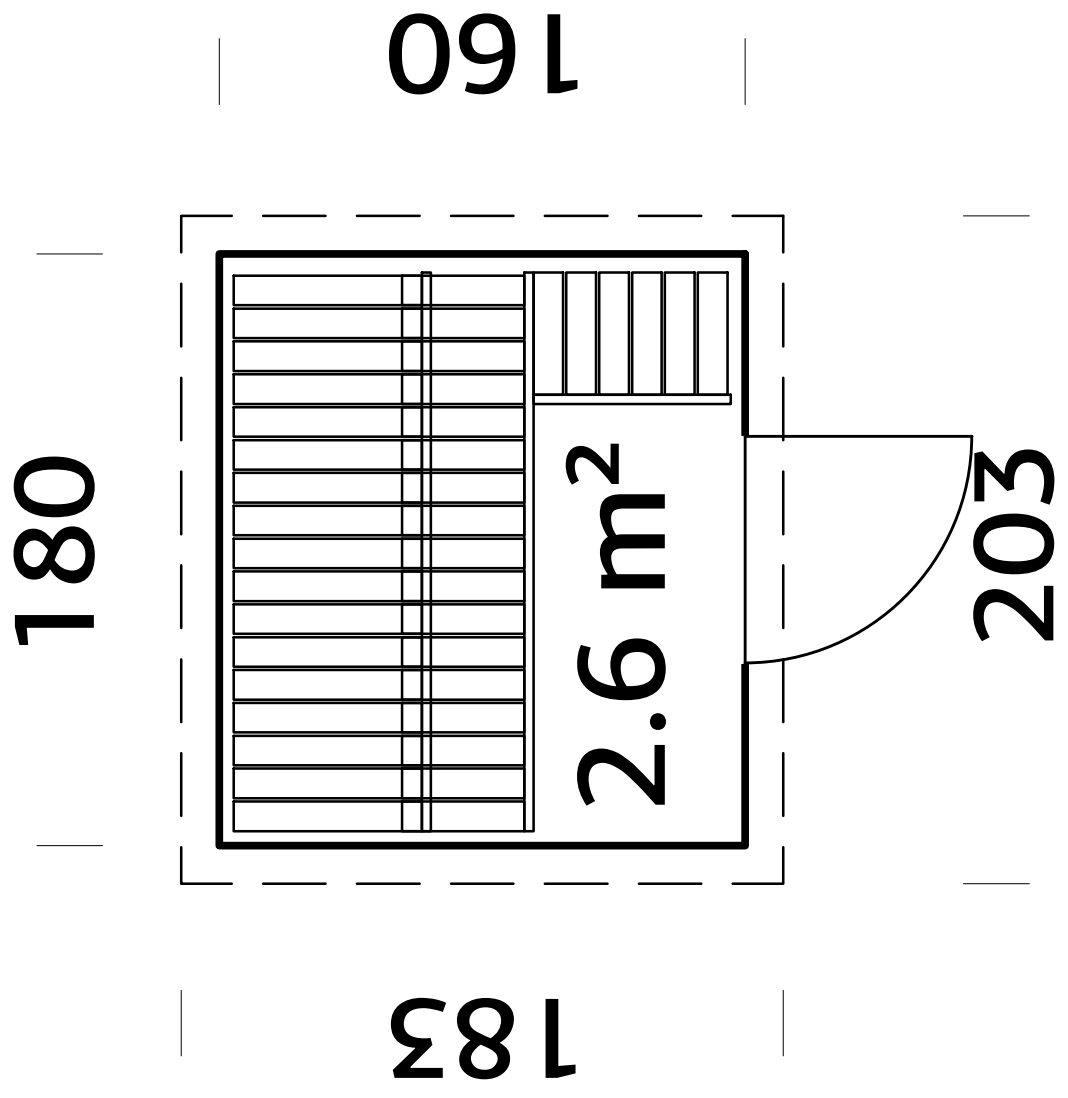

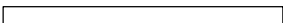



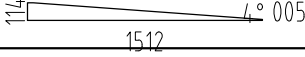
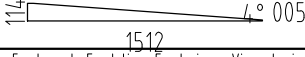
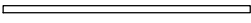

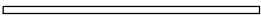
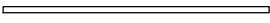

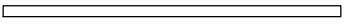

Svenska: Produkten du köpt har tillverkats i enlighet med de högsta kvalitetsstandarderna. Produktens delar har noggrant besiktigats och förpackats. För att undvika eventuella problem under monteringen som du utför själv eller låter en hantverkare att utföra, rekommenderar vi att du, innan monteringen påbörjas, besiktigar leveransen för att säkerställa att den är komplett enligt förteckningen över ingående delar. Denna besiktning måste utföras inom 14 dagar efter att du tagit emot leveransen. Garantianspråk är begränsade till ersättning av defekt material. Defekta produkt delar, vilka redan har använts eller målats, ersätts inte. Alla vidare anspråk avvisas! I händelse av reklamationer, vänligen uppmärksamma följande: uppvisa detta besiktningsprotokoll tillsammans med inköpsbeviset till ditt inköpsställe. Endast om dessa dokument uppvisas kan vi garantera att reklamationen behandlas skyndsamt och utan krångel.



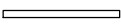

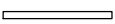









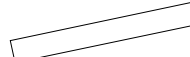





Suomi: Ostamasi tuote on valmistettu korkeita laatuvaatimuksia noudattaen, huolella tarkastettu ja pakattu. Jotta pystytys joko itsesi tai valitsemasi rakennusliikkeen toimesta sujuisi ongelmitta, suosittelimme, että tarkistat toimituksen sisällön osaluettelon avulla ennen kokoamisen aloittamista. Tämä tarkistus tulee tehdä 14 päivän kuluessa toimituksesta. Takuuvaateet rajoittuvat viallisten materiaalien vaihtamiseen. Viallisia osia, joita on jo käytetty ja jotka on maalattu, ei vaihdeta uusiin. Lisävaatimuksia ei huomioida! Mahdollisissa valitustapauksissa toimi seuraavasti: Esitä oheinen tarkastustodistus ja kassakuitti ostopaikassa. Valituksen nopea ja mutkaton käsittely edellyttää näiden asiakirjojen esittämistä.

<p>Dansk: Det købte produkt fremstillet i overensstemmelse med de høje kvalitets krav. Produktet er blevet omhyggeligt inspiceret og pakket. For at undgå eventuelle problemer i løbet af monteringen udført af dig selv eller håndværker af dit eget valg, anbefaler vi, at du undersøger leverancen for fuldstændighed i overensstemmelse med listen over dele før samling. Denne inspektion skal foretages inden 14 dage efter levering til din plads. Garantikrav er begrænset til udveksling af defekte materialer. Defekte produkter, som allerede er brugt eller malet, er udelukket fra at blive erstattet. Alle yderligere krav er udelukket! I tilfælde af klager, skal du være opmærksom på følgende procedurer: Venligst præsenterer denne kontrol certifikat sammen med kvitteringen til det sted hvor produktet er købt. Kun i de tilfælde, hvor disse dokumenter er forelagt kan klagen behandles hurtigt og uden komplikationer.</p>
<p>Dutch: Het door U gekochte product werd vervaardigd overeenkomstig hoge kwaliteitsnormen. Het product werd zorgvuldig gecontroleerd en verpakt. Om tijdens de montage, uitgevoerd door Uzelf of een door U gekozen aannemer, problemen te vermijden, raden we U aan, vóór de montage de levering te controleren op volledigheid in overeenstemming met de onderdelenlijst. Deze controle dient te gebeuren binnen 14 dagen na levering bij U thuis. Garantieclaims zijn beperkt tot het vervangen van defecte onderdelen. Defecte onderdelen die al gebruikt of geschilderd zijn, zijn uitgesloten van vervanging. Alle latere claims zijn uitgesloten! In geval van klachten dient u als volgt te handelen: Toon dit controlecertificaat, samen met Uw aankoopbewijs aan Uw verkoper. Alleen wanneer deze documenten getoond worden, zal de klacht snel en zonder complicaties in behandeling worden genomen.</p>
<p>Português: O produto que comprou foi fabricado em conformidade com as normas de alta qualidade. A unidade do produto foi cuidadosamente inspecionada e embalada. Para evitar possíveis problemas durante a montagem realizada por si ou pela empresa de construção à sua escolha, recomendamos que inspecione a entrega na íntegra, em conformidade com a lista de peças antes da montagem. Esta inspeção deve ser realizada no prazo de 14 dias após a entrega. As reclamações de garantia limitam-se à troca de materiais defeituosos. As peças do produto com defeito, que já tenham sido utilizadas ou pintadas, excluem-se da substituição. Excluem-se todas as outras reclamações! Em caso de reclamações, por favor, tome atenção aos seguintes procedimentos: Por favor, apresente este certificado de inspeção, juntamente com o recibo de venda no seu local de compra. Apenas nos casos em que estes documentos sejam apresentados a queixa será tratada com rapidez e sem complicações.</p>
<p>Čeština: Produkt, který jste zakoupil, byl vyroben v souladu s normami stanovujícími vysokou kvalitu. Produkt byl výrobcem pečlivě prohlédnutý a zabalený. Aby se předešlo možným problémům při montáži prováděné svépomocí nebo stavební firmou dle vašeho výběru, doporučujeme vám před montáží zkontrolovat dodávku na úplnost v souladu se seznamem dílů. Tato prohlídka musí být provedena do 14 dnů (!) od doručení do místa určení. Záruční nároky jsou omezeny na výměnu vadných materiálů. Vadné produkty, které již byly použity nebo které jsou již opatřeny nátěrem, nemohou být nahrazeny. Všechny další nároky jsou vyloučeny! V případě reklamace věnujte prosím pozornost tomuto postupu: Předložte svému prodejci tento kontrolní certifikát spolu s prodejním dokladem. Pouze v případě, kdy jsou předloženy oba tyto dokumenty, lze reklamaci řešit rychle a bez komplikací.</p>
<p>Polski: Produkt, który Państwo zakupili, wykonano według najwyższych norm jakości. Elementy konstrukcyjne przed zapakowaniem przeszły dokładną kontrolę jakości. Aby uniknąć problemów podczas samodzielnego montażu, bądź montażu zleconego firmie budowlanej, przed montażem zalecamy sprawdzenie zawartości przesyłki zgodnie z listą części zamieszczonych w zestawie. Kontrola kompletności zestawu należy dokonać w ciągu 14 dni od dostarczenia przesyłki. Reklamacje objęte gwarancją ograniczają się do wymiany wadliwych elementów. Wadliwe elementy, które zostały użyte lub pomalowane nie będą podlegały wymianie ani dalszym reklamacjom. W przypadku potrzeby zgłoszenia reklamacji, prosimy przestrzegać poniższych procedur: prosimy przedłożyć Certyfikat kontrolny wraz z paragonem zakupu i adresem dostawy. Reklamacje będą rozpatrywane wyłącznie po dostarczeniu powyższych dokumentów.</p>
<p>Lietuviškai: Produktas, kurį įsigijote, pagamintas pagal aukštos kokybės standartus. Produkto blokas, kurį reikia surinkti, buvo atidžiai patikrintas ir supakuotas. Siekiant išvengti galimų problemų surenkant produktą patiems arba pasirinkus tam norimą statybos bendrovę, prieš surenkant rekomenduojame patikrinti pristatymo komplektaciją pagal dalių sąrašą. Ši patikra turi būti atlikta per 14 dienų nuo pristatymo į jūsų namus vietą. Garantinės sąlygos taikomos tik brokuotoms dalims. Brokuotos produkto dalys, kurios buvo panaudotos arba nudažytos, nebekeičiamos. Visos kitos pretenzijos nesvarstomos! Jei teikiate pretenziją, atkreipkite dėmesį į šias procedūras: į produkto įsigijimo vietą turite pristatyti apžiūros pažymėjimą bei pirkimo kvitą. Tik tais atvejais, kai pristatomi minėti dokumentai, pretenzija gali būti nagrinėjama greitai ir be komplikacijų.</p>
<p>Latviešu: Produkts, kuru esat iegādājies, ir ražota saskaņā ar augstām kvalitātes normām. Šī produkta vienība ir rūpīgi pārbaudīta un iepakota. Lai izvairītos no iespējamiem sarežģījumiem montāžas laikā, kuru veicat jūs pats vai jūsu izvēlēts celtniecības uzņēmums, pirms montāžas iesakām pārbaudīt, vai piegādātajam izstrādājumam nekas netrūkst, izmantojot detaļu sarakstu. Šī pārbaude jāveic 14 dienu laikā pēc piegādāšanas. Garantija paredz tikai defektīvo materiālu apmaiņu. Defektīvas produkta detaļas, kuras jau ir izmantotas vai nokrāsotas, netiks mainītas. Visas turpmākās pretenzijas tiks noraidītas! Sūdzību gadījumā, lūdzu, ievērojiet šādu kārtību: lūdzu, uzrādiet šo pārbaudes aktu kopā ar pirkuma čeku izstrādājuma iegādāšanās vietā. Sūdzība tiks atrisināta ātri un bez sarežģījumiem tikai tad, ja tiks uzrādīti šie dokumenti.</p>
<p>Русский: Приобретенное вами изделие изготовлено по высоким стандартам качества. Изделие внимательно проверено и упаковано. Во избежание возможных проблем в процессе сборки, выполняемой самостоятельно или привлеченной вами строительной компанией, рекомендуем перед сборкой проверить комплектность поставки по комплектвочной ведомости. Такую проверку следует провести в течение 14 дней после доставки товара. Претензии по гарантии ограничиваются заменой дефектных материалов. Дефектные части изделия, которые уже были использованы или окрашены, замене не подлежат. Все прочие претензии не принимаются! Порядок подачи претензии: Претензия подается с настоящим актом осмотра и товарным чеком по месту покупки товара. Только при наличии всех указанных документов претензия будет рассмотрена быстро и без сложностей.</p>
<p>Eesti: Ostetud toode on toodetud vastavuses kõrgete kvaliteedi normidega. Toote ühik on hoolikalt kontrollitud ja pakendatud. Et vältida võimalikke probleeme paigaldamisel, mida teostate ise või teostab teie poolt valitud paigaldusettevõte, soovime enne paigaldama asumist kontrollida toote kompleksust detailide nimekirja alusel, mille leiате kaasas olevast juhendist. See kontroll tuleb teostada 14 päeva jooksul pärast tarnet. Garantii alla kuuluvad kaebused on piiratud defektsete detailide välja vahetamisega. Defektsed detailid, mida on juba kasutatud või värvitud, ei kuulu garantiikorras välja vahetamisele. Kõik edasised kaebused on välistatud! Kaebuste korral palun pöörake tähelepanu järgnevale: palun hoidke see kontrollakt koos müügiarvega alles. Ainult nende dokumentide esitamisel lahendatakse kaebused kiiresti ja ilma komplikatsioonideta.</p>

The producer shall have the right to make technical changes to the product. • Technische Änderungen vorbehalten. • Le producteur réserve le droit d'effectuer des modifications techniques au produit. • Reservado el derecho a modificaciones técnicas. • Il produttore mantiene il diritto di apportare modifiche tecniche al prodotto. • Producent förbehåller sig retten til å endre tekniske egenskaper ved produktet. • Tillverkaren har rätt att utföra tekniska förändringar för produkten. • Valmistaja pidättää oikeuden tehdä tuoteeseen teknisiä muutoksia. • Producenten har ret til at foretage tekniske ændringer ved produktet. • Alle rechten en technische wijzigingen voorbehouden. • O fabricante reserva-se o direito de realizar alterações técnicas ao produto. • Výrobce je oprávněn provádět technické úpravy produktu. • Producent zastrzega sobie prawo do dokonywania zmian technicznych produktu. • Gamintojas turi teisę atlikti techninius gaminio pakeitimus. • Ražotājs patur tiesības veikt tehniskas produkta izmaiņas. • Производитель оставляет за собой право вносить в изделие технические изменения. • Tootja jätab endale õiguse muuta toote tehnilisi omadusi.



Pos	27.10.2025 SPECIFICATION-STÜCKLISTE-NOMENCLATURE-ELEMENTI-ESPECIFICACIÓN	1/3	Pcs	Profile (mm)	Length (mm)
001			18	44x114	1800
002			2	44x114	2000
003			34	44x114	550
004			36	44x114	1512
WA-1			1		
WB-1			1		
AR1	Foundation- Fundament- Fondation- Fondazione- Vigas de cimentación 		2	70x45	1590
AR2	Foundation- Fundament- Fondation- Fondazione- Vigas de cimentación 		3	70x45	1450
AR3	Foundation- Fundament- Fondation- Fondazione- Vigas de cimentación 		2	70x45	1650
IB1	Insulation battens- Distanzleiste- Lattes pour isolation- Listello di distanziamento- Listón para aislamiento 		4	32x40	1712
Pst1	Post- Pfosten- Poteau- Montante- Poste 		2	45x45	2080
Pst2	Post- Pfosten- Poteau- Montante- Poste 		2	45x45	1970
Sis1	Side slat- Randleiste- Baguette en bordure- Listón de borde- Listello bordo 		2	16x70	2172
Sis2	Side slat- Randleiste- Baguette en bordure- Listón de borde- Listello bordo 		2	70x16	2172
Sis3	Side slat- Randleiste- Baguette en bordure- Listón de borde- Listello bordo 		2	70x16	2063
Sis4	Side slat- Randleiste- Baguette en bordure- Listón de borde- Listello bordo 		2	16x70	2057
Sla1	Slat- Leiste- Baguette- Listello- Listón 		2	28x28	1904
Sla2	Slat- Leiste- Baguette- Listello- Listón 		2	45x19	1860
Sla3	Slat- Leiste- Baguette- Listello- Listón 		1	70x19	750
Sla4	Slat- Leiste- Baguette- Listello- Listón 		1	28x45	750
Sla5	Slat- Leiste- Baguette- Listello- Listón 		1	45x19	750
Sla6	Slat- Leiste- Baguette- Listello- Listón 		1	16x45	700
SP2	Support brace- Stützleiste- Baguette de support- Listello di supporto- Listón de soporte 		2	58x40	370
SP3	Support brace- Stützleiste- Baguette de support- Listello di supporto- Listón de soporte 		4	58x40	250
FB5-1	Floor board- Fussbodenbrett- Madrier du plancher - Tavola pavimento- Tabla de suelo 		15	95x19	1700

Pos	27.10.2025 SPECIFICATION-STÜCKLISTE-NOMENCLATURE-ELEMENTI-ESPECIFICACIÓN	2/3	Pcs	Profile (mm)	Length (mm)
RB1-1	Roof board- Dachbrett- Madrier du toit- Tavola tetto- Tabla de tejado		23	89x16	1800
CB1-1	Ceiling board- Dachbodenbrett- Madrier du Grenier- Tavola soffitta- Tabla de techo		20	89x16	1510
FIB3-1	Floor beading- Fussbodenleiste- Baguette du plancher- Listello pavimento- Listón de suelo		4	19x45	1600
CoB1-1	Covering board- Deckbrett- Madrier de couverture- Tavola di copertura- Listón de cubierta		2	16x95	1840
EaE11-1	Eave edging- Dachrandbrett- Madrier en bordure du toit- Tavola bordo tetto- Tabla de valadizo		2	16x70	2000
FaB1-1	Facia board- Giebelblende- Écran frontal- Schermo frontone- Tabla de facia		2	16x70	1840
YPapp-1	Roof felt- Dachpappe- Carton bitume- Cartone catramato- Fieltro de tejado		2		2100
Fim	-Fixing kit- Befestigungsset- Moyens de fixation- Materiale di fissaggio- Kit de fijación		1		
QUN-1	Door fittings- Türbeschlag- Ferrure- Ferramenta porta- Manilla puerta- QUN-1		2		
MMPI3 0x600 x1200	Finnfoam FF-PIR 30 SAUNA 30x600x1200mm		4		
QNU40x 40x40Zn	L-iron- Winkel- Angle -Angolo- Angulo 40x40x40		14		
QNA1 4x40Me	Nail- Nagel- Clou- Chiodo- Clavo- 1.4x40mm		30		
QNA2 2x50Zn	Nail- Nagel- Clou- Chiodo- Clavo- 2.5x50mm		430		
AKKE- Narvi -kivid	Narvi heater stones 20 kg		2		
AKKE- Narvi -keris	Narvi NM heater 6kW		1		
QKRP P3 5 x40Zn	Screw- Schraube- Vis- Vite- Tornillo- 3.5x40mm		75		
QKRP P3 5 x50Zn	Screw- Schraube- Vis- Vite- Tornillo- 3.5x50mm		15		
QKRP P4 5 x40Zn	Screw- Schraube- Vis- Vite- Tornillo- 4.5x40mm		50		
QKRP P4 5 x70Zn	Screw- Schraube- Vis- Vite- Tornillo- 4.5x70mm		350		
QKRYP 5x40RU	Screw- Schraube- Vis- Vite- Tornillo- 5x40mmRU		60		
QKA100 x100Zn	Ventilation grate- Lüftungsdeckel- Couvercle d'aération- Copertura aerazione- Embellecedor ventilación		2		
KE230	Ventilation hatch- Belüftungsluke- Trappe d'aération- Portello di ventilazione- Trampilla de ventilación KE230		2		
QNA2 x16Zn	Roofnail- Dachpappnagel- Clou pour carton bitumé- Chiodo di cartone catramato- Tachuela fieltro tejado- 2.0x16mm		50		

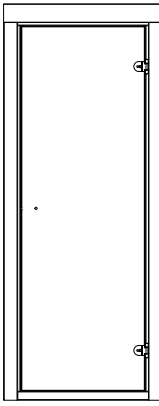
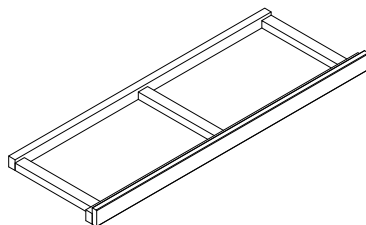
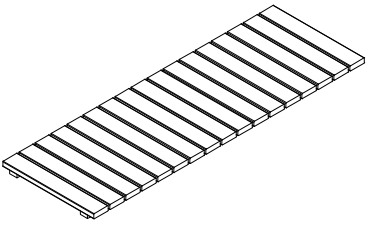
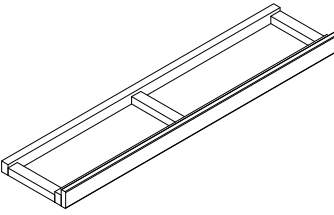
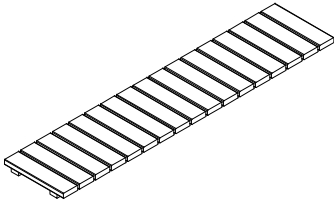
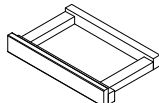
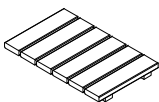
Pos	27.10.2025 SPECIFICATION-STÜCKLISTE-NOMENCLATURE-ELEMENTI-ESPECIFICACIÓN	3/3	Pcs	Profile (mm)	Length (mm)
U70-96P	<p style="text-align: center;">Door - Tür - Porte - Porta-Puerta 690x1890</p> 		1		
EL1a			1		
EL1b			1		
EL2a					
EL2b					
EL3a					
EL3b					

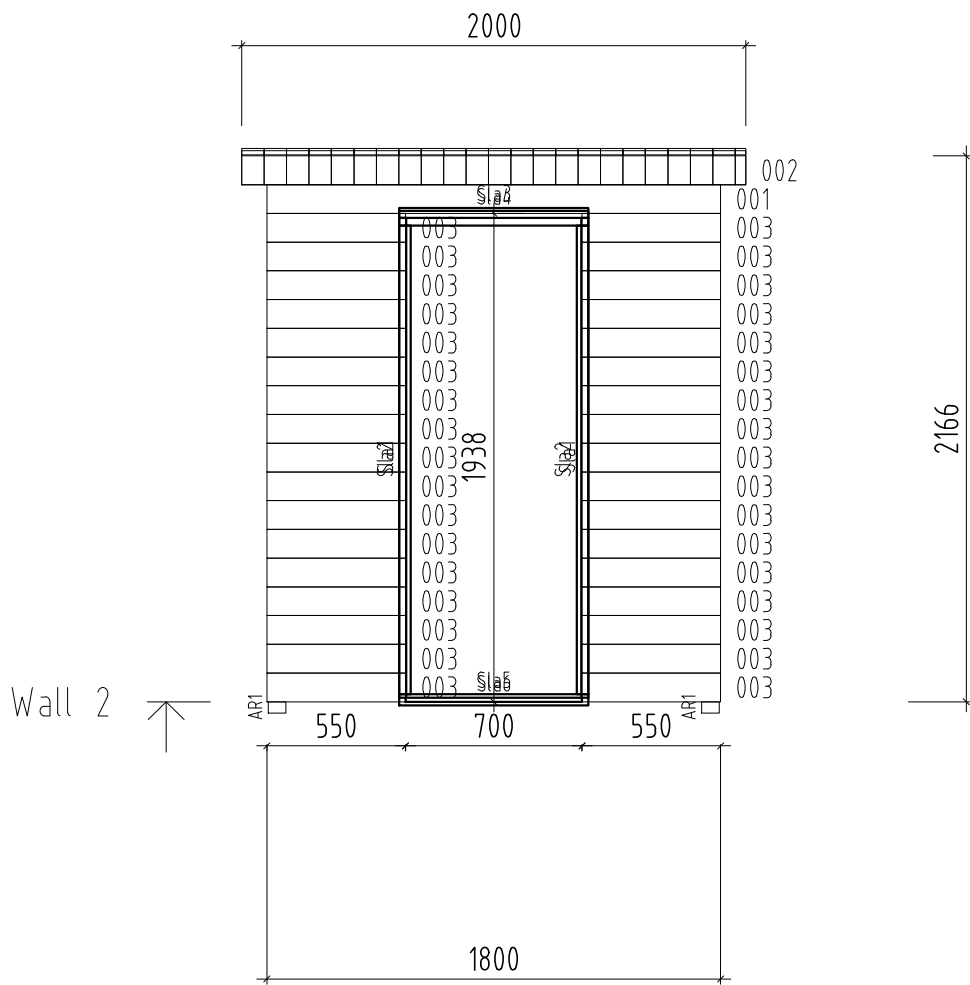

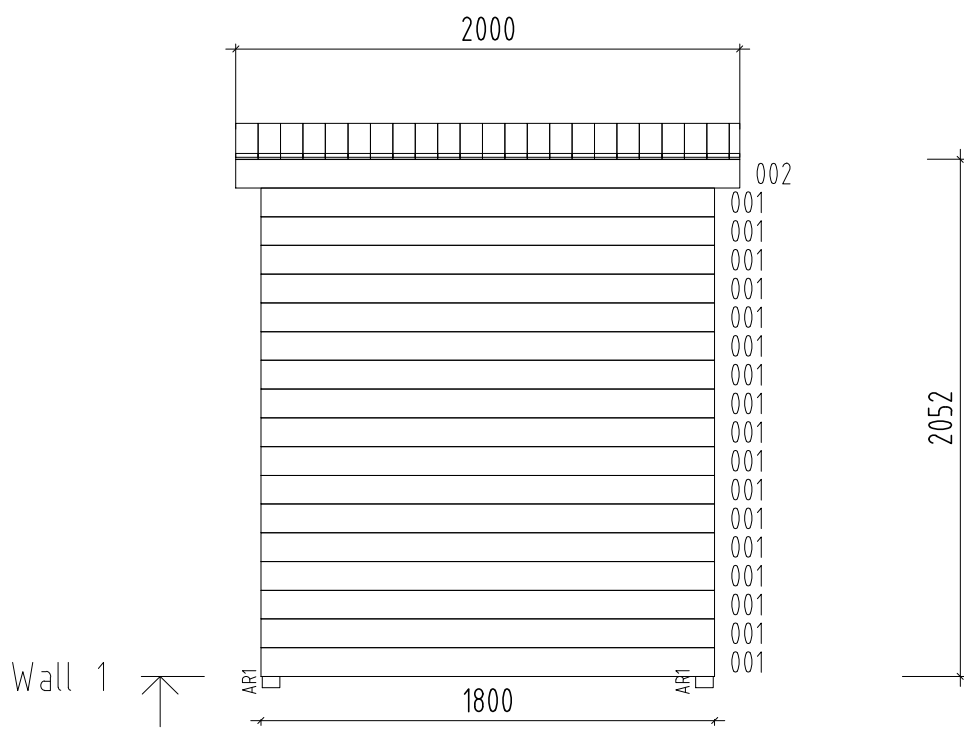

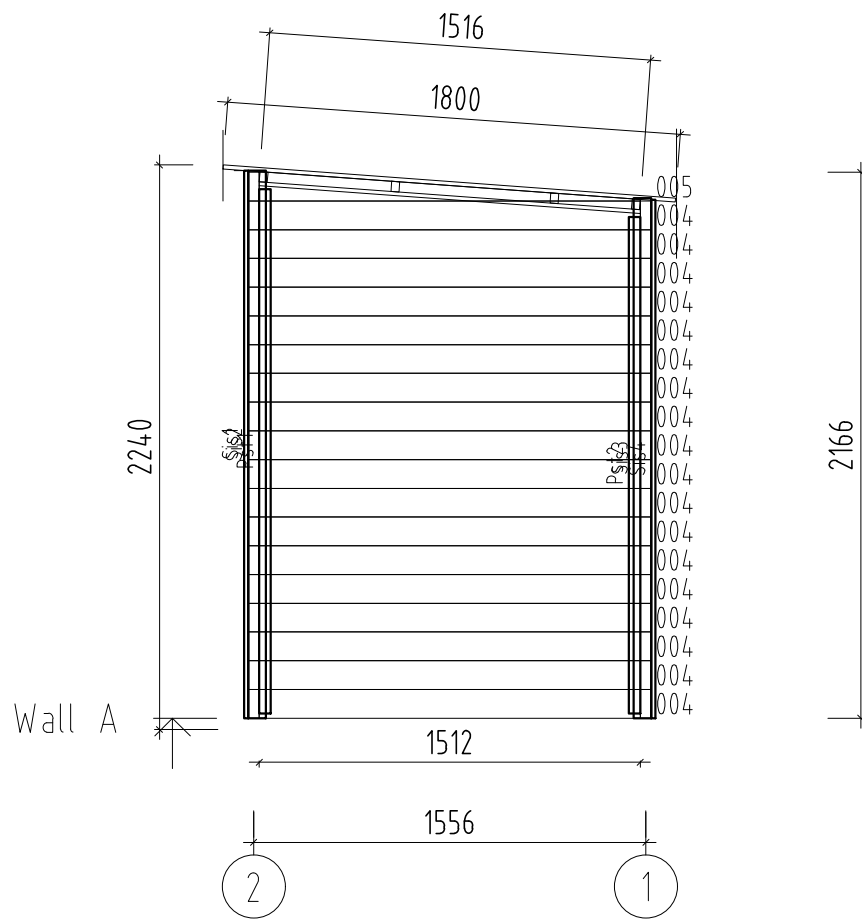

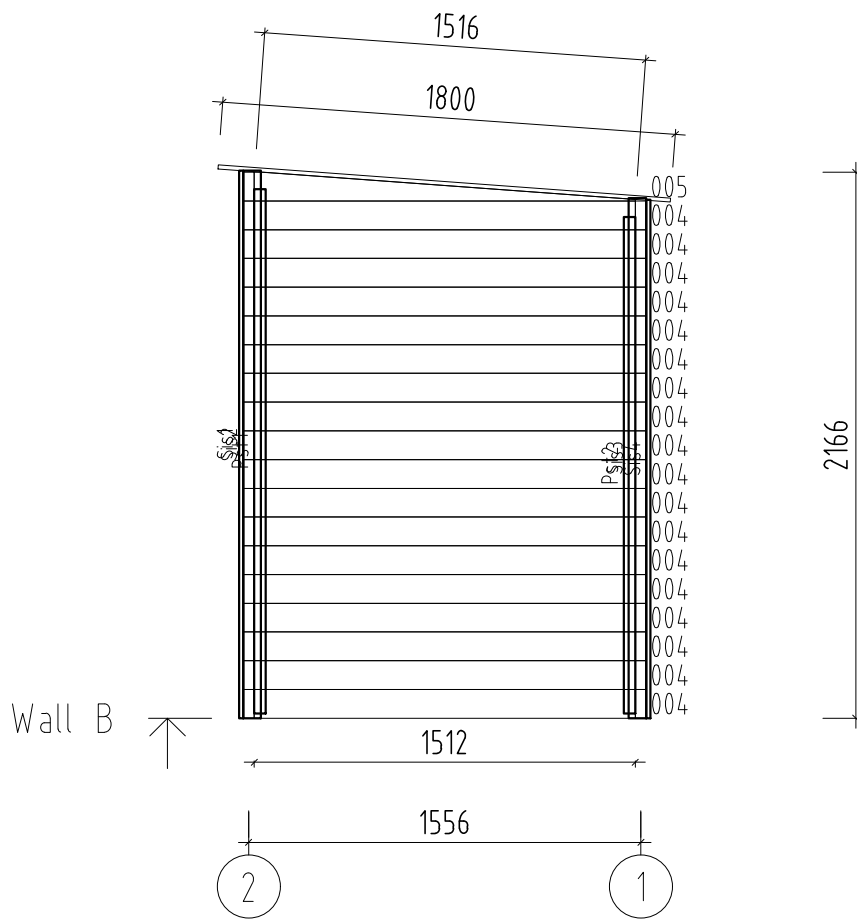

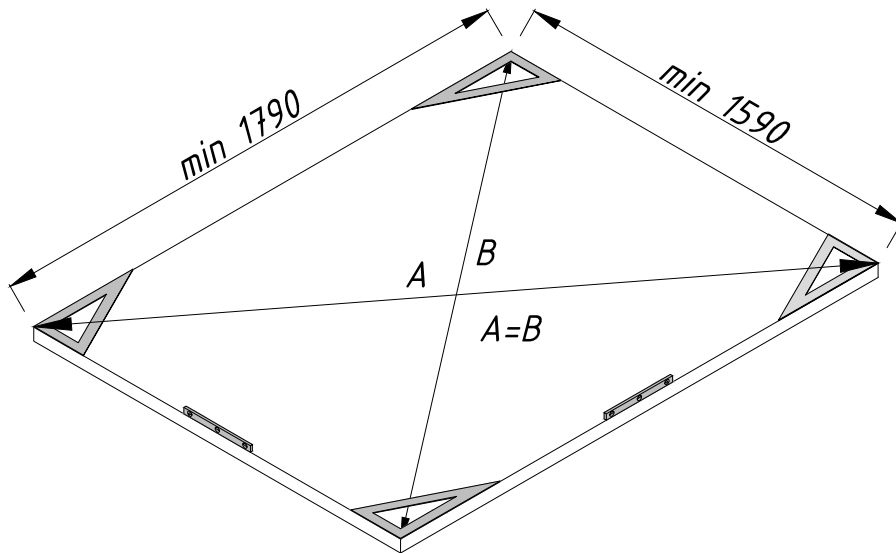
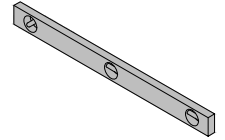

- AR1 x2
- AR2 x2
- AR3 x3
- Ø4x40 x40
- QNU40x40x40Zn x10

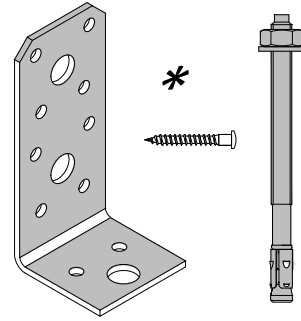
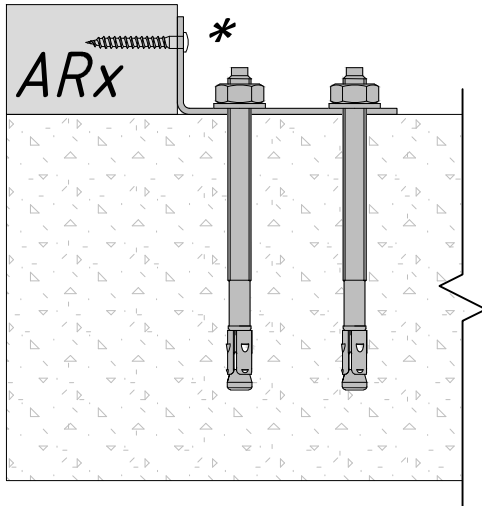
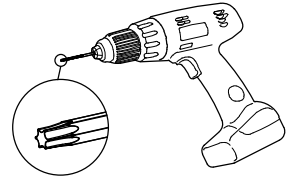
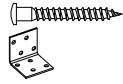

* Not included.

QNU40x40x40Zn

QNU40x40x40Zn

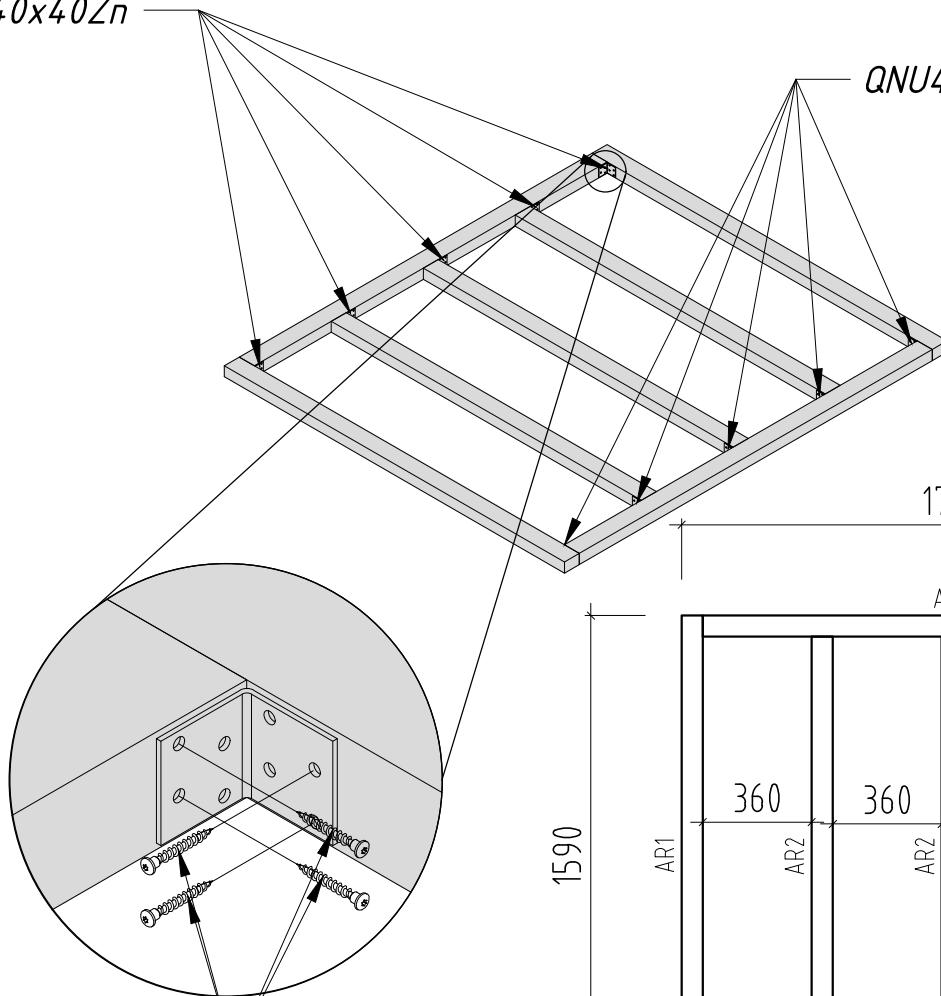

Ø4x40 x4

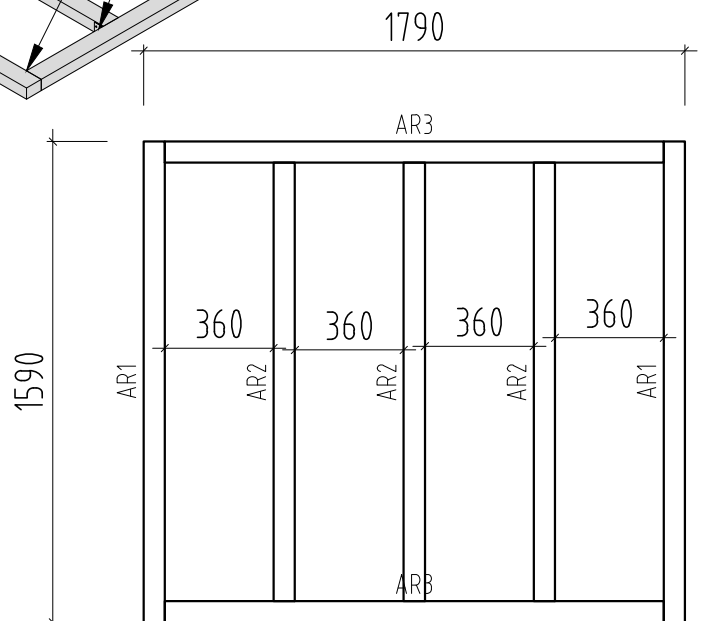

- 001 x1
- 003 x2
- 004 x2
- φ4,5x70 x10

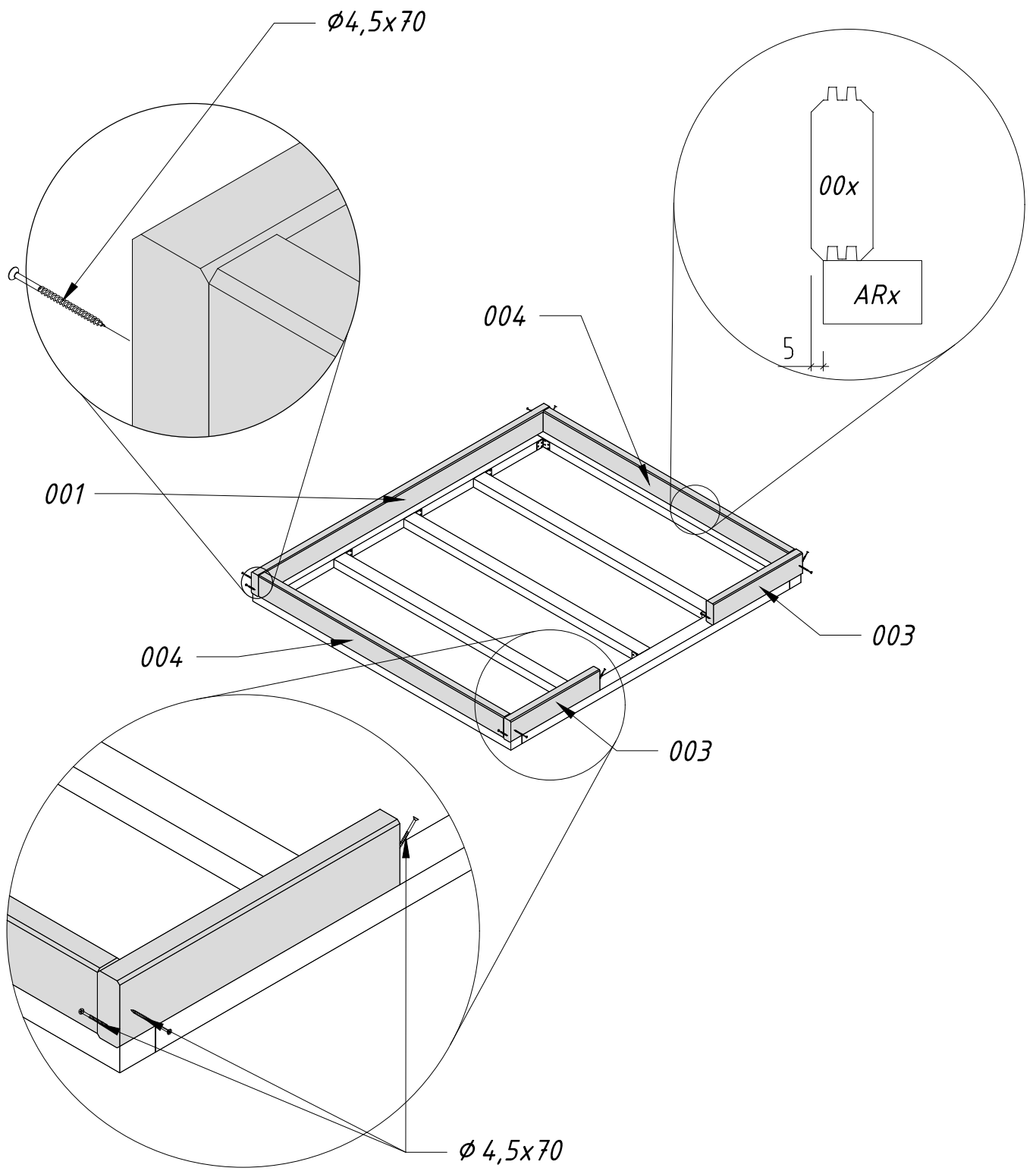
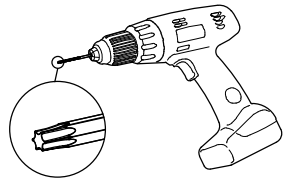
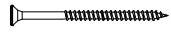

FB5-1 x15
Sla6 x1
Ø2,5x50 x154

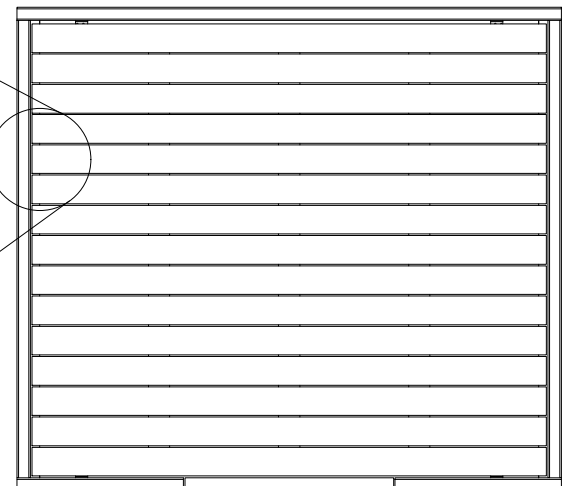
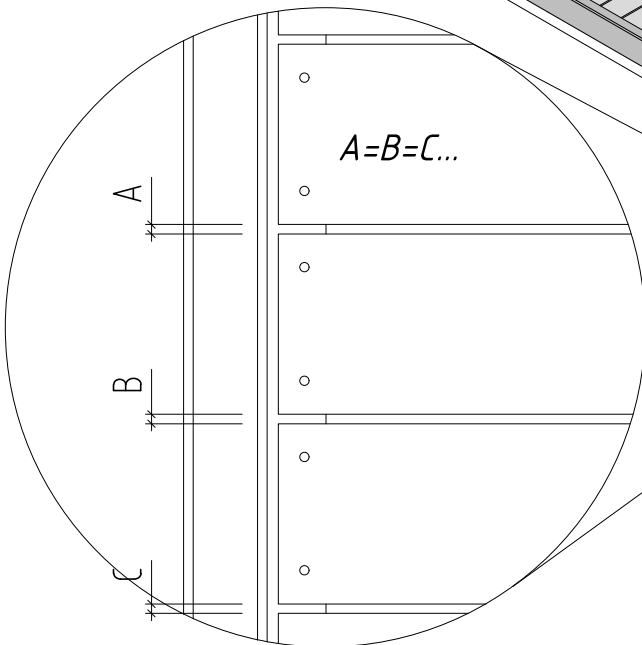
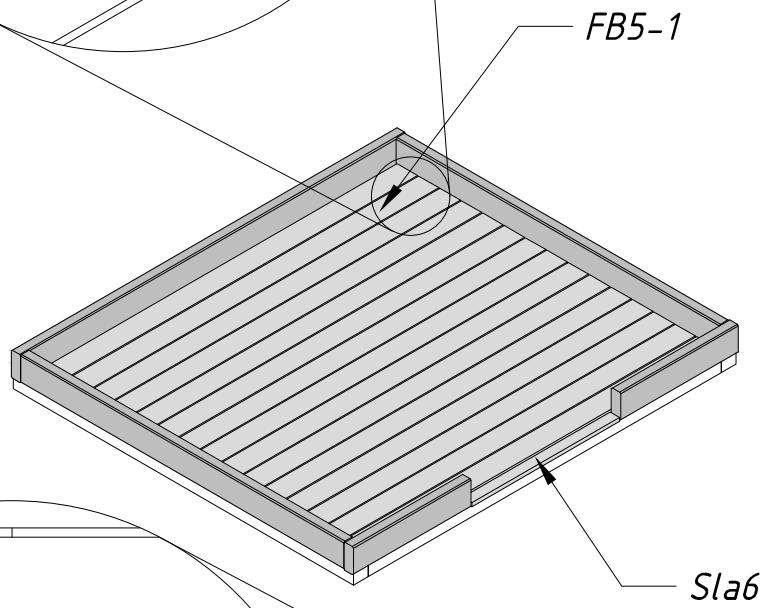
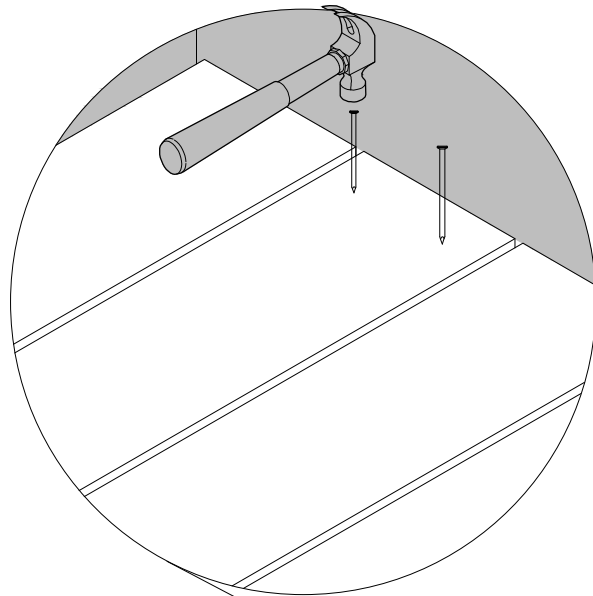
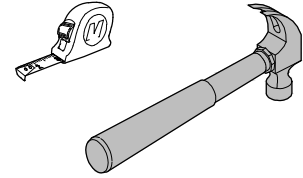

Pst1 *x2*
Pst2 *x2*
 $\phi 4,5 \times 70$ *x16*

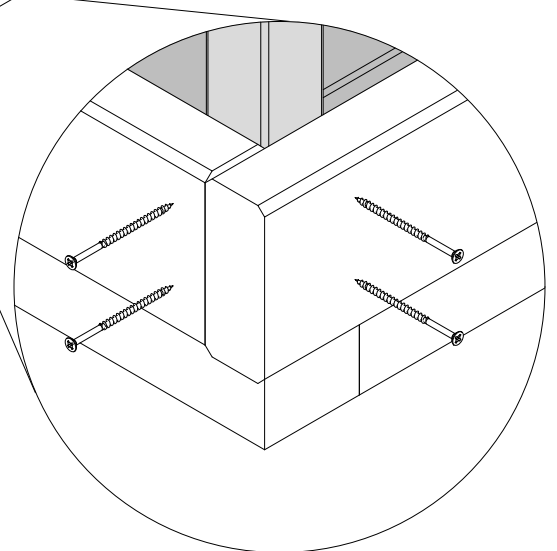
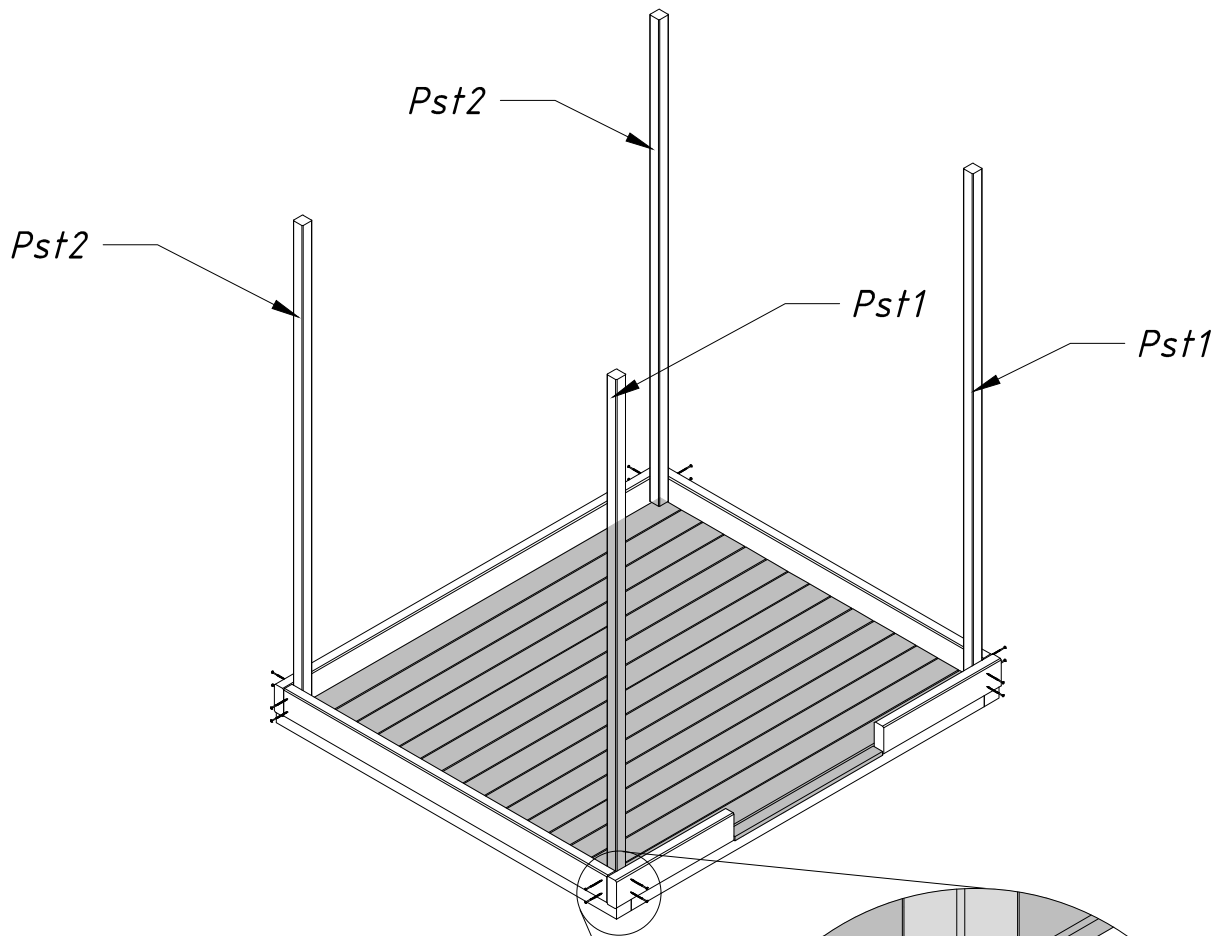
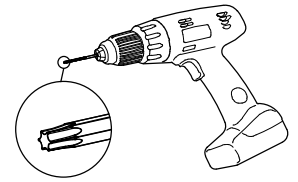
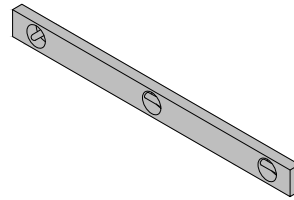
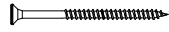

- 001 x15
- 002 x2
- 003 x28
- 004 x30
- WA-1 x1
- WB-1 x1
- φ4,5x70 x48

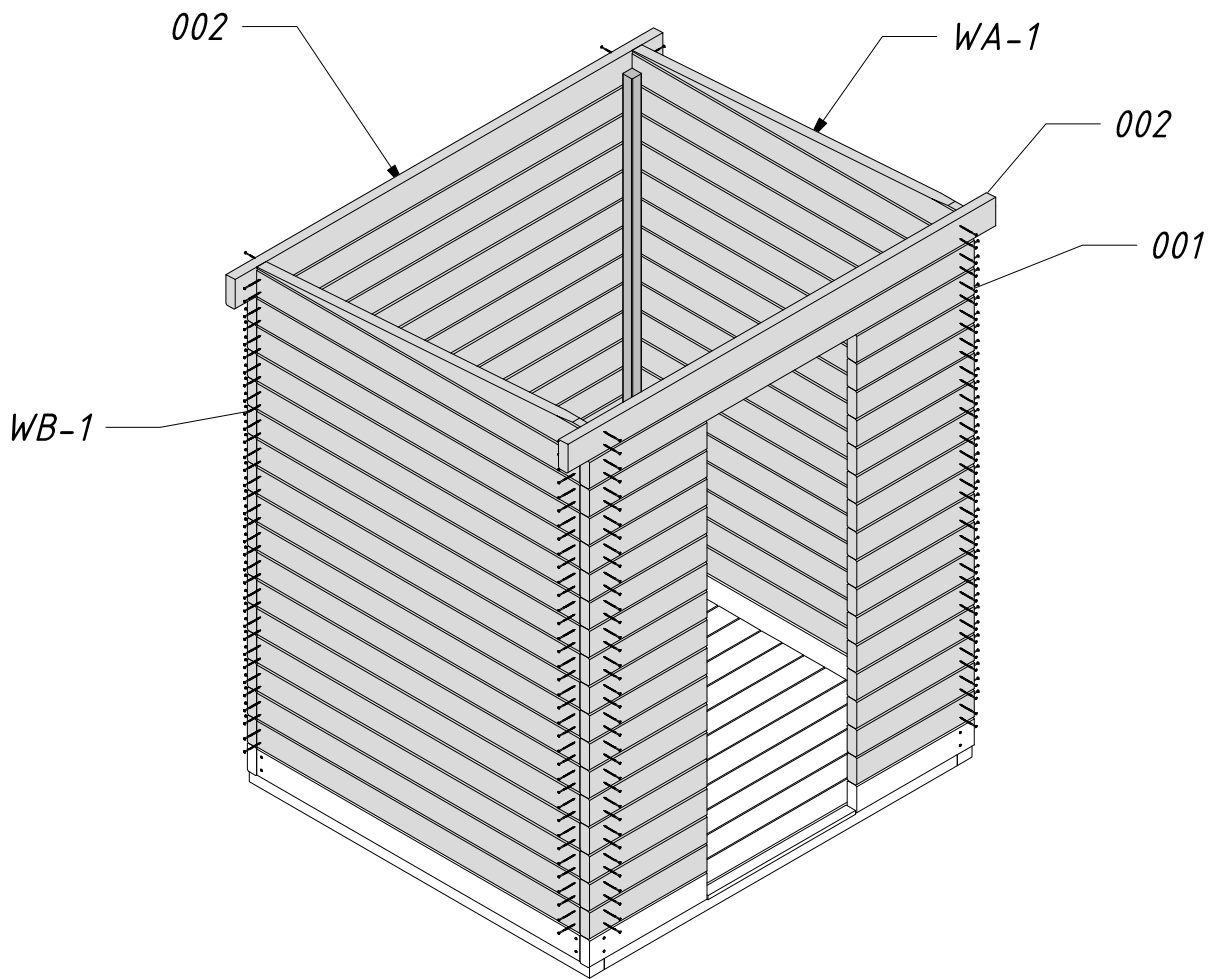
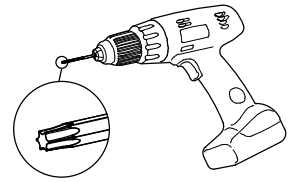
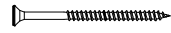

RB1-1 x23
Ø2,5x50 x92

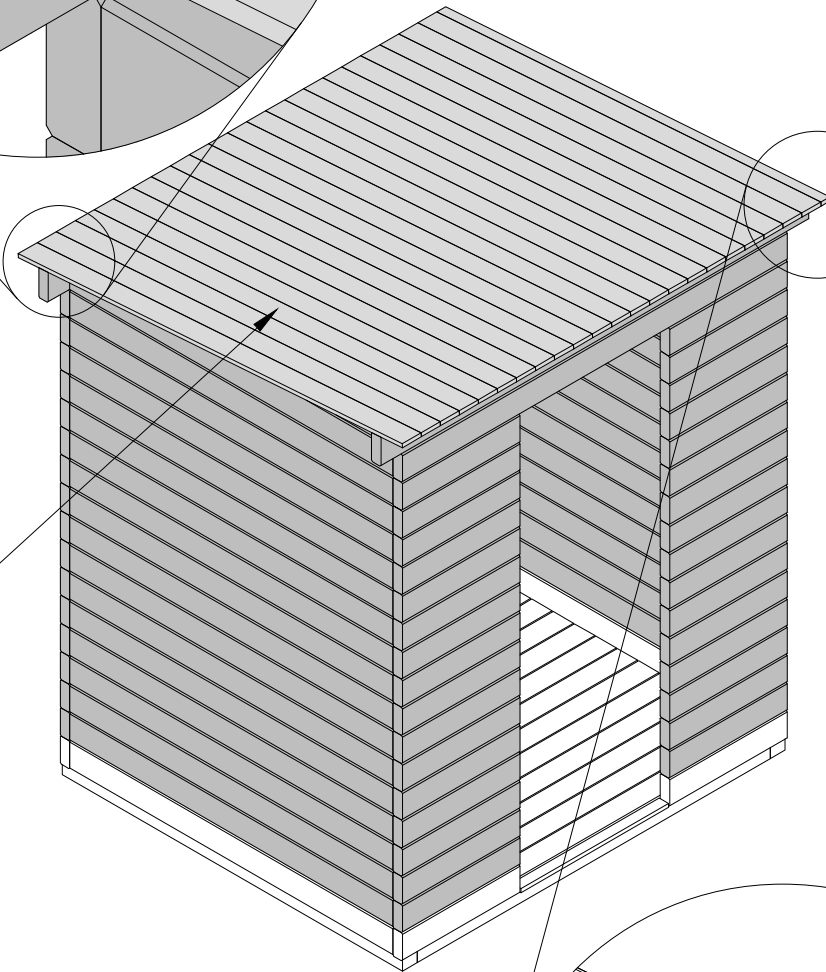
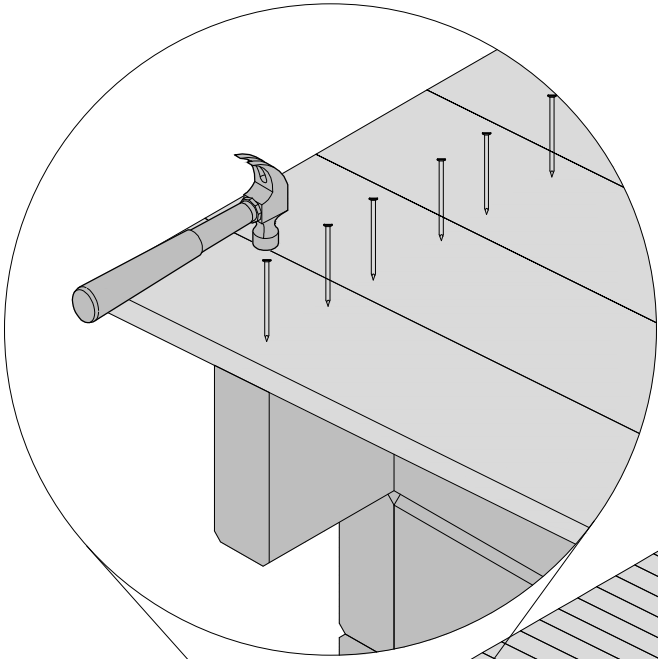
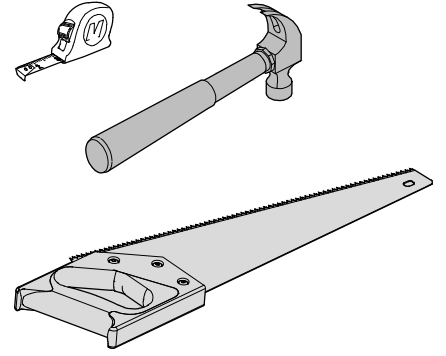

RB1-1 x23

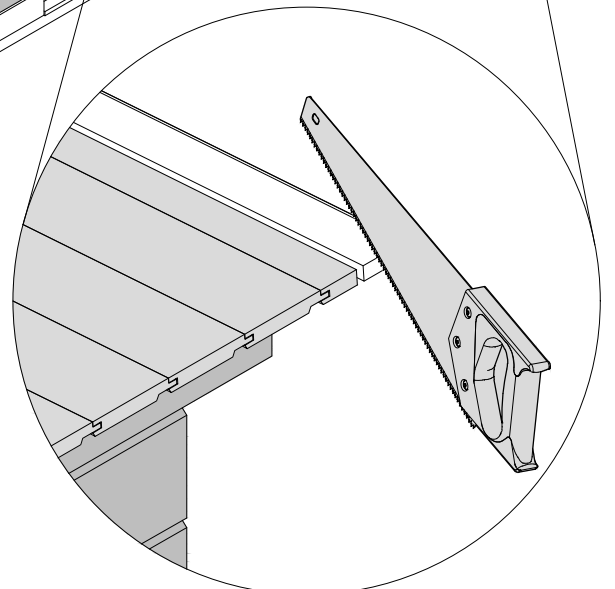
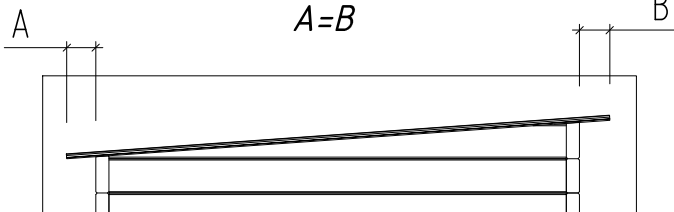

IB1 x4
Ø3,5x40 x20

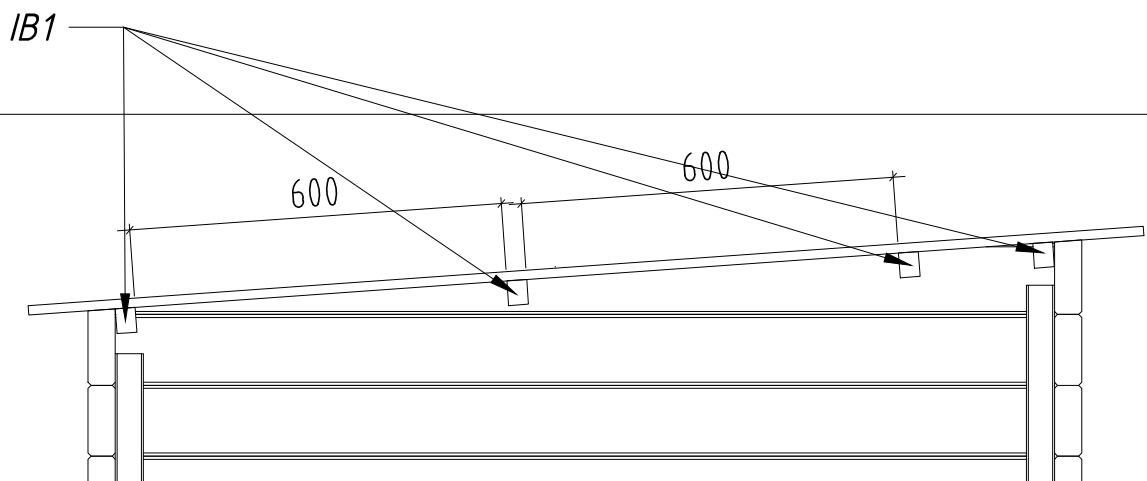
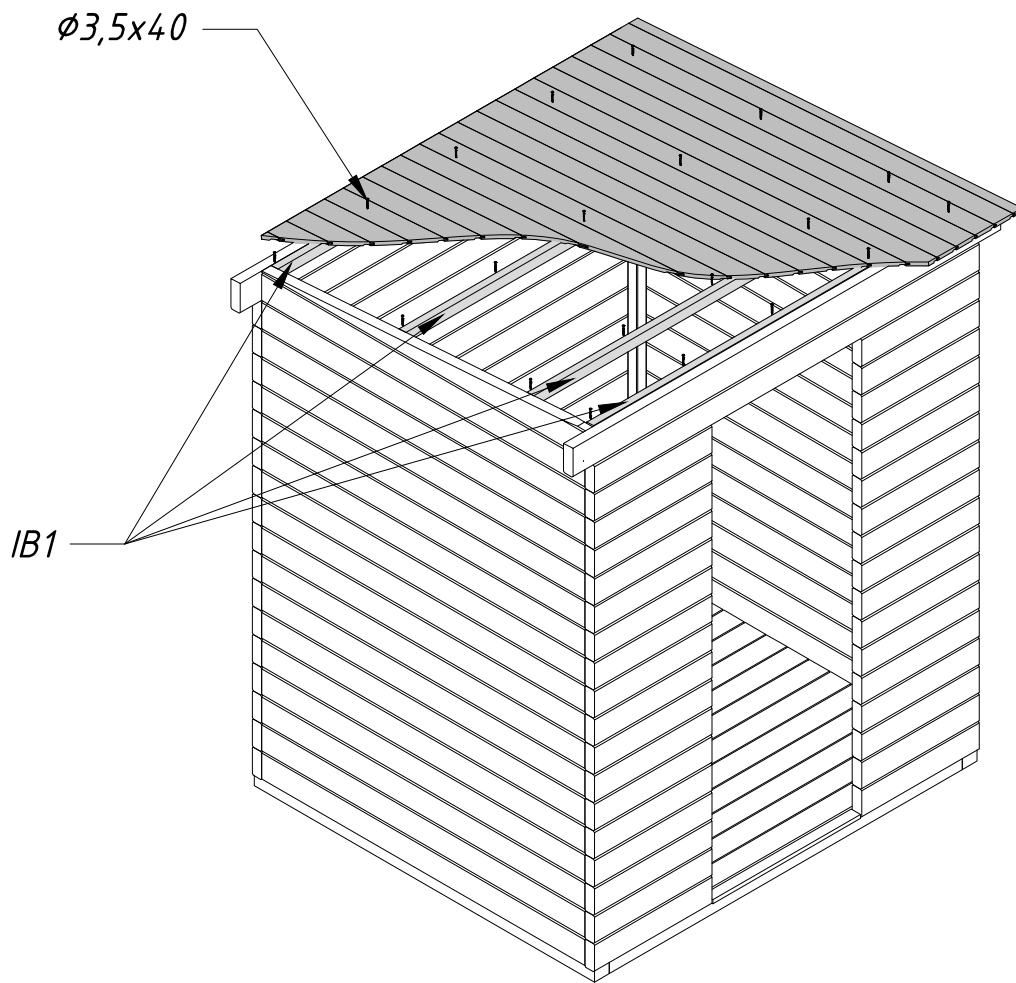
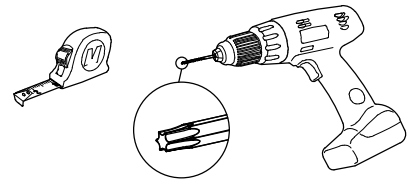

YPapp-1
2x16Zn

x2
x50

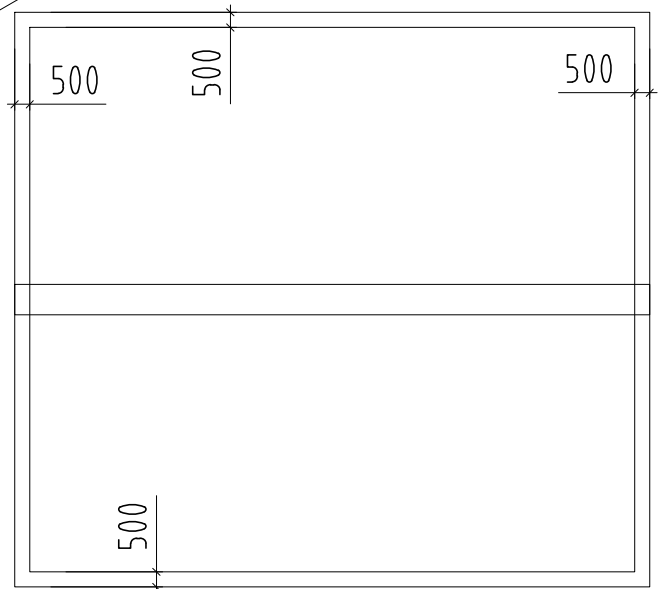
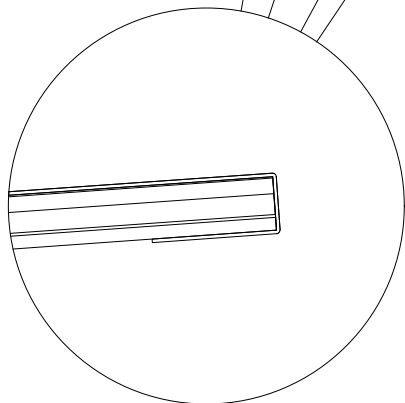
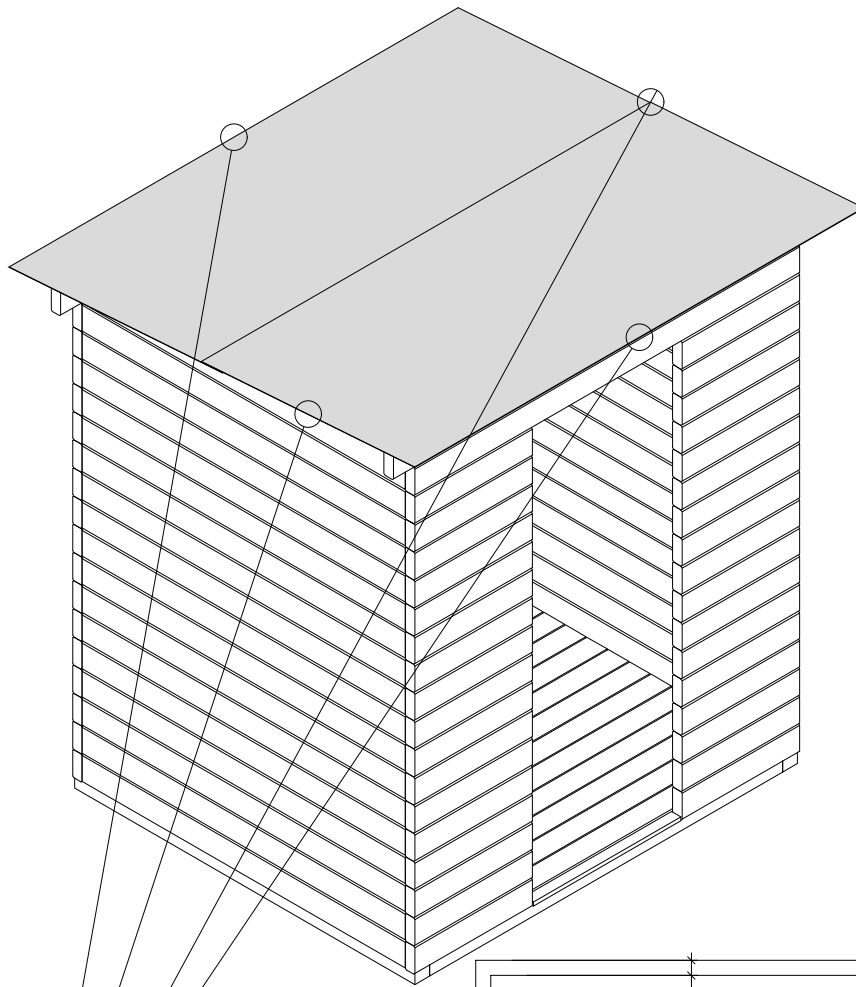
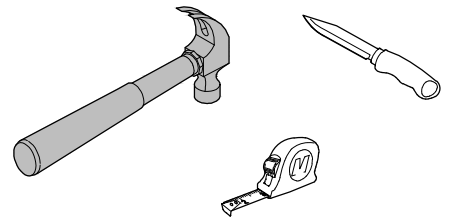

FaB1-1 *x2*
EaE11-1 *x2*
CoB1-1 *x2*
 $\phi 3,5 \times 40$ *x30*

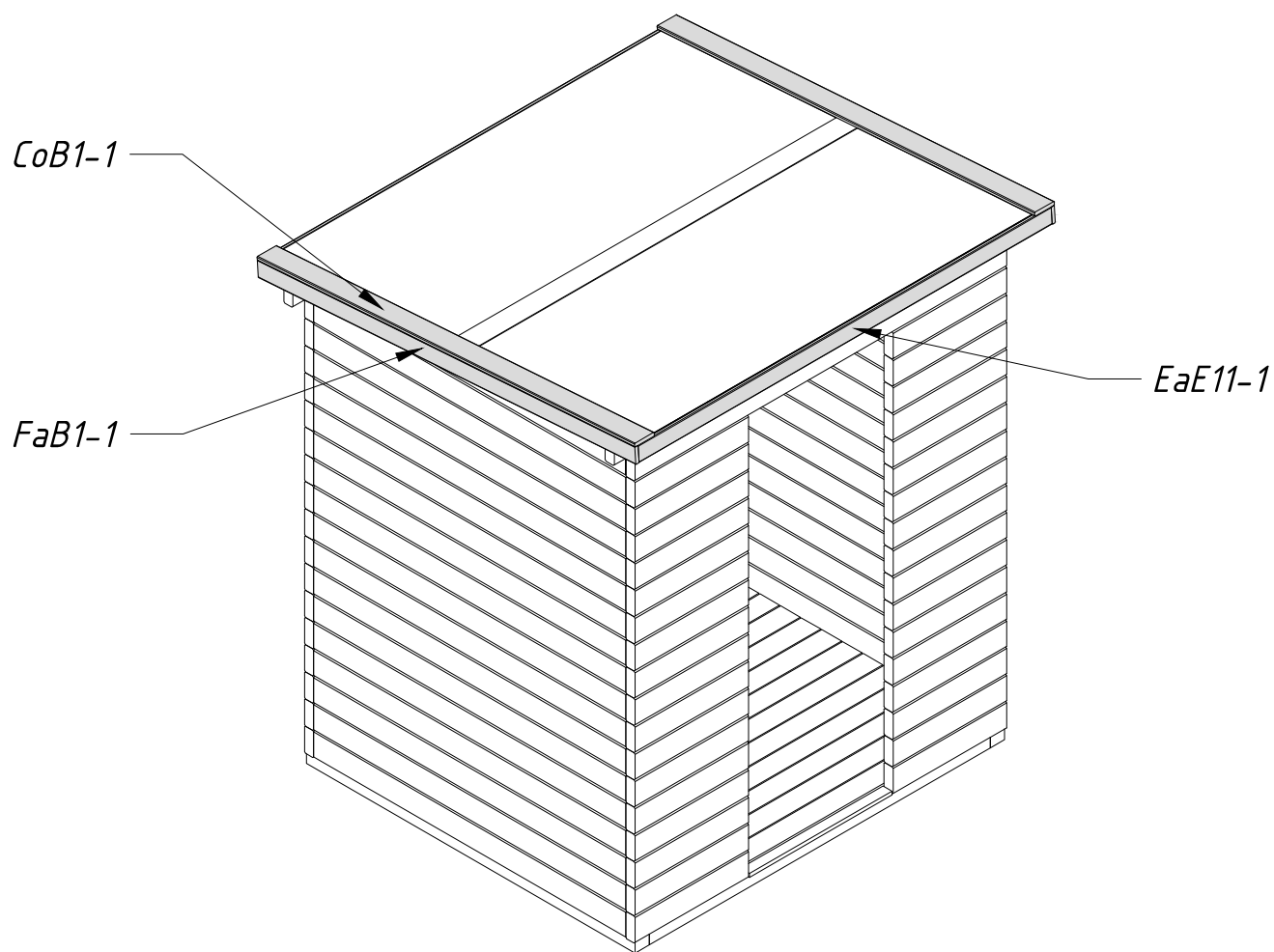
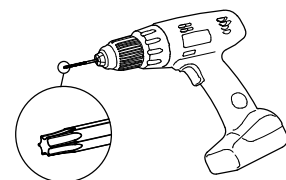

MMP130x600x1200 x4

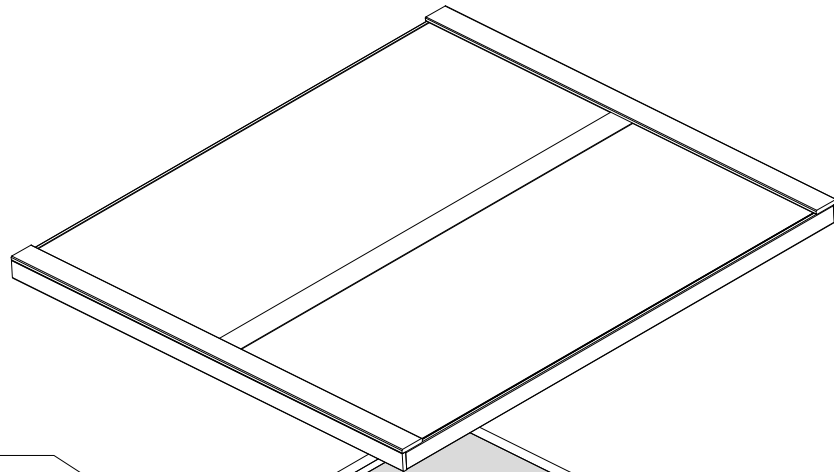
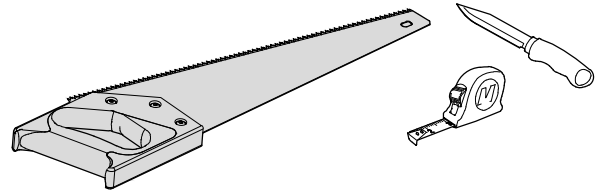

MMP130x600x1200

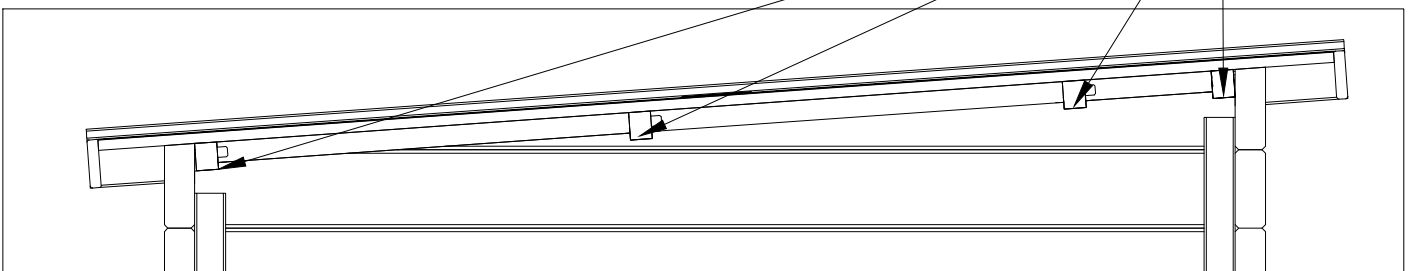
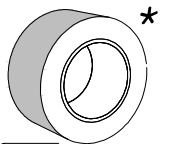
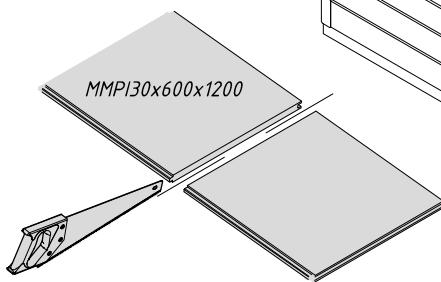
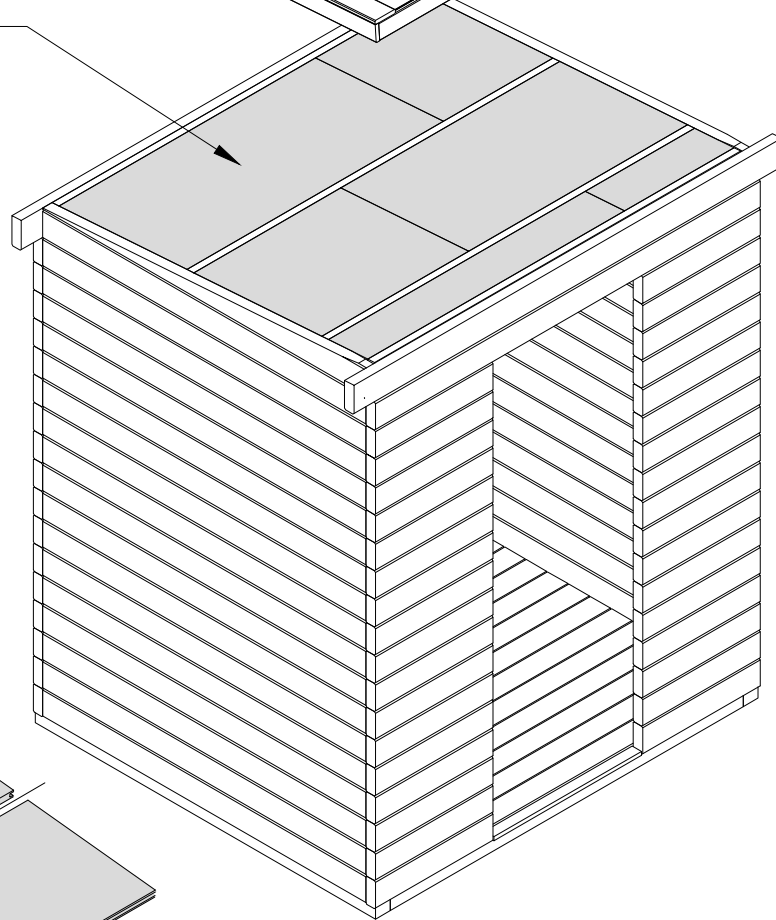

CB1-1
Ø2,5x50

x20
x160

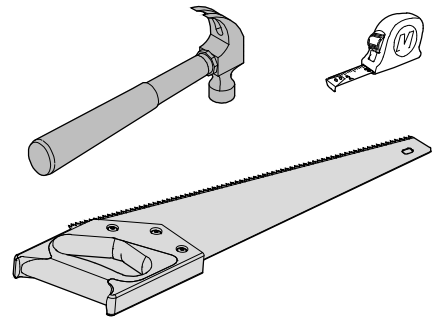
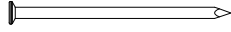

CB1-1

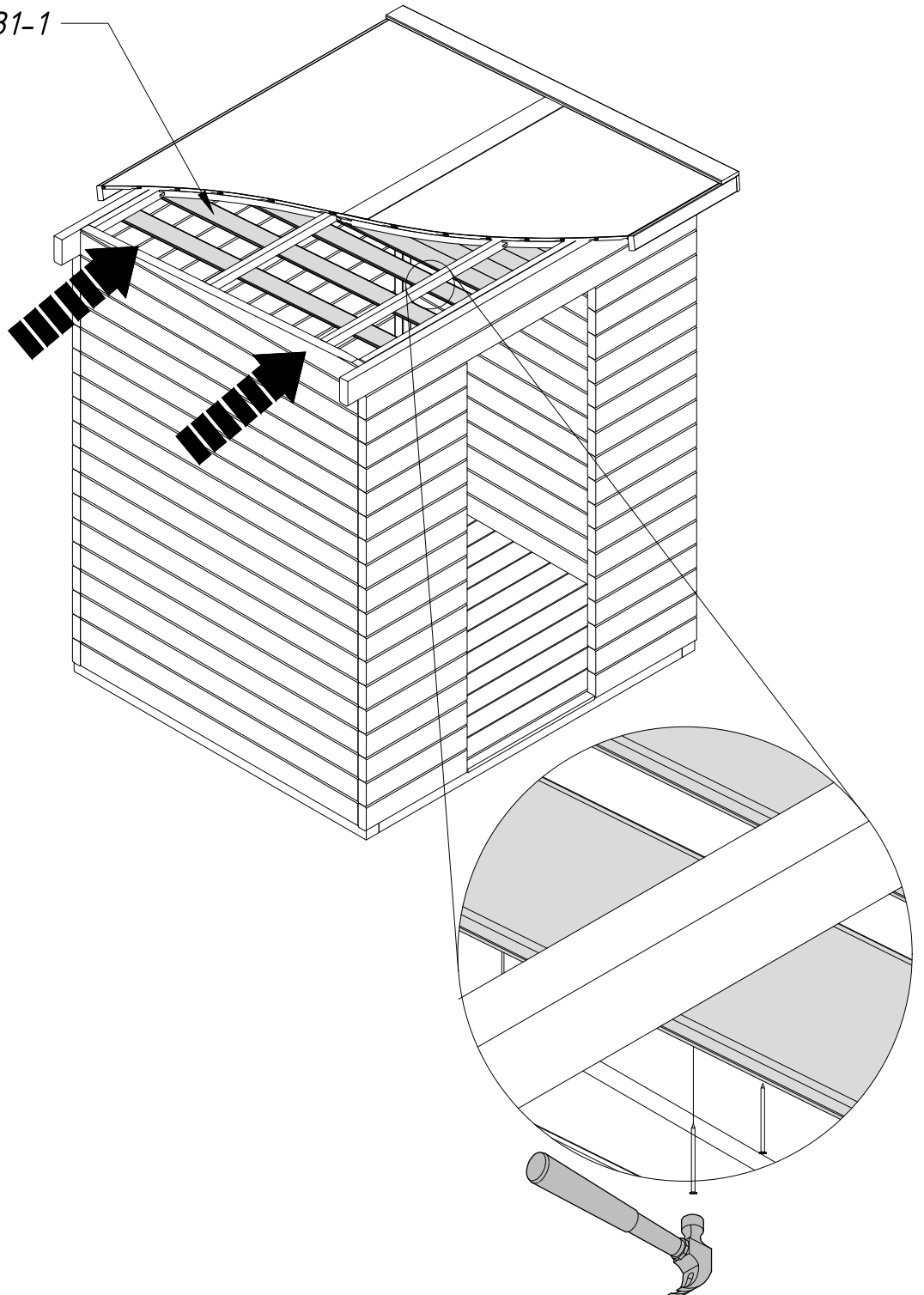

U70-96P x1
Ø2,5x50 x160

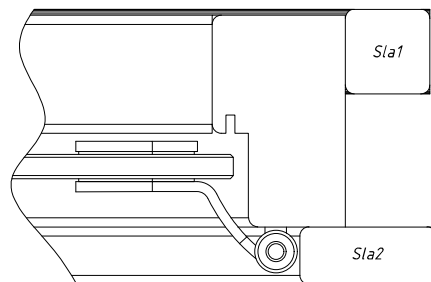
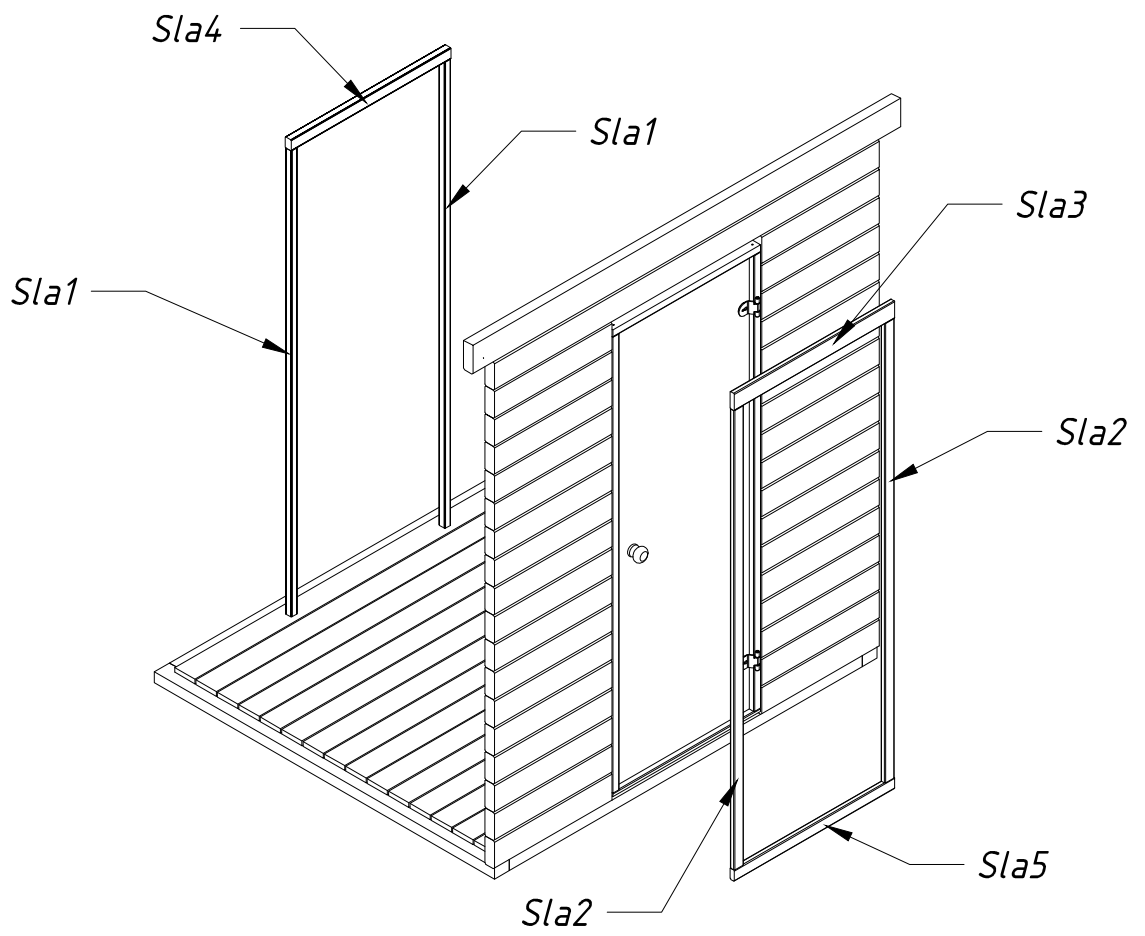
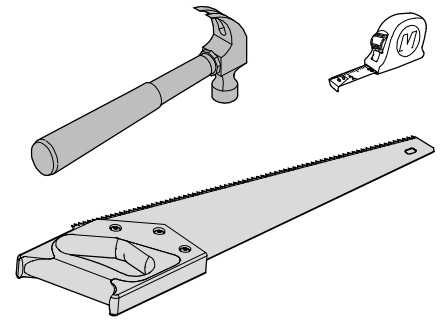

FiB3-1
 $\varnothing 1,4 \times 40$

x4
x30

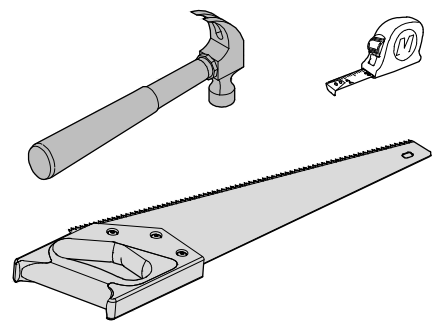

FiB3-1

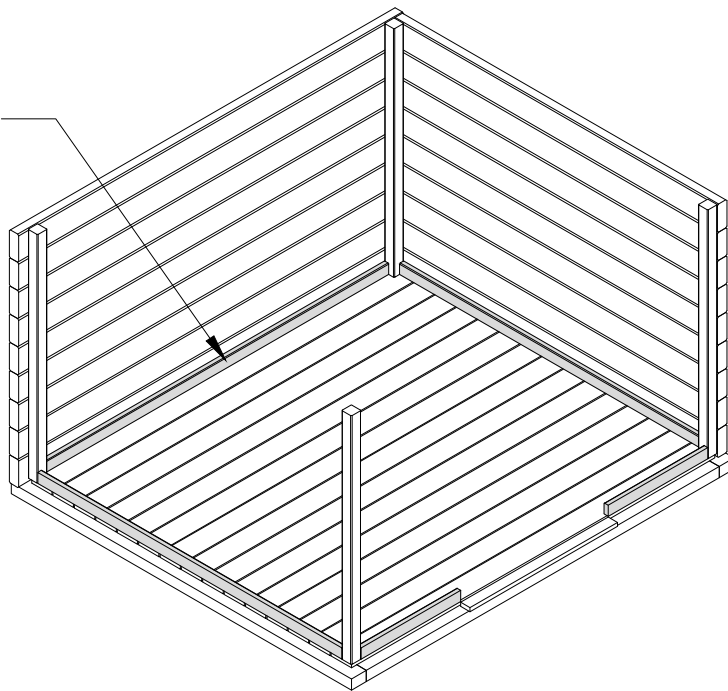

SP1 x2
SP2 x4
Ø4,5x75 x12

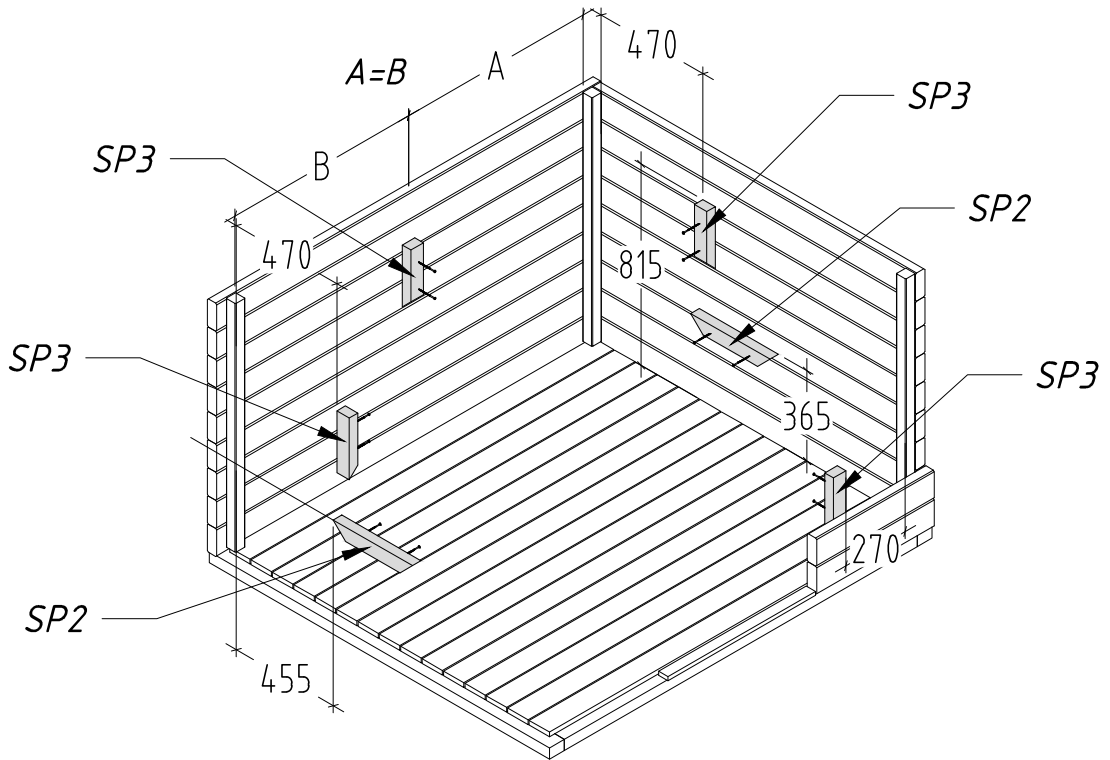
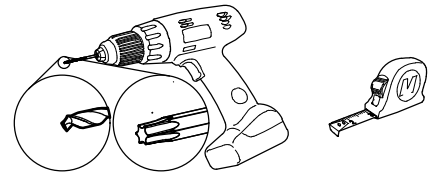

- EL1a x1
- EL1b x1
- EL2a x1
- EL2b x1
- EL3a x1
- EL3b x1
- ∅4,5x75 x14

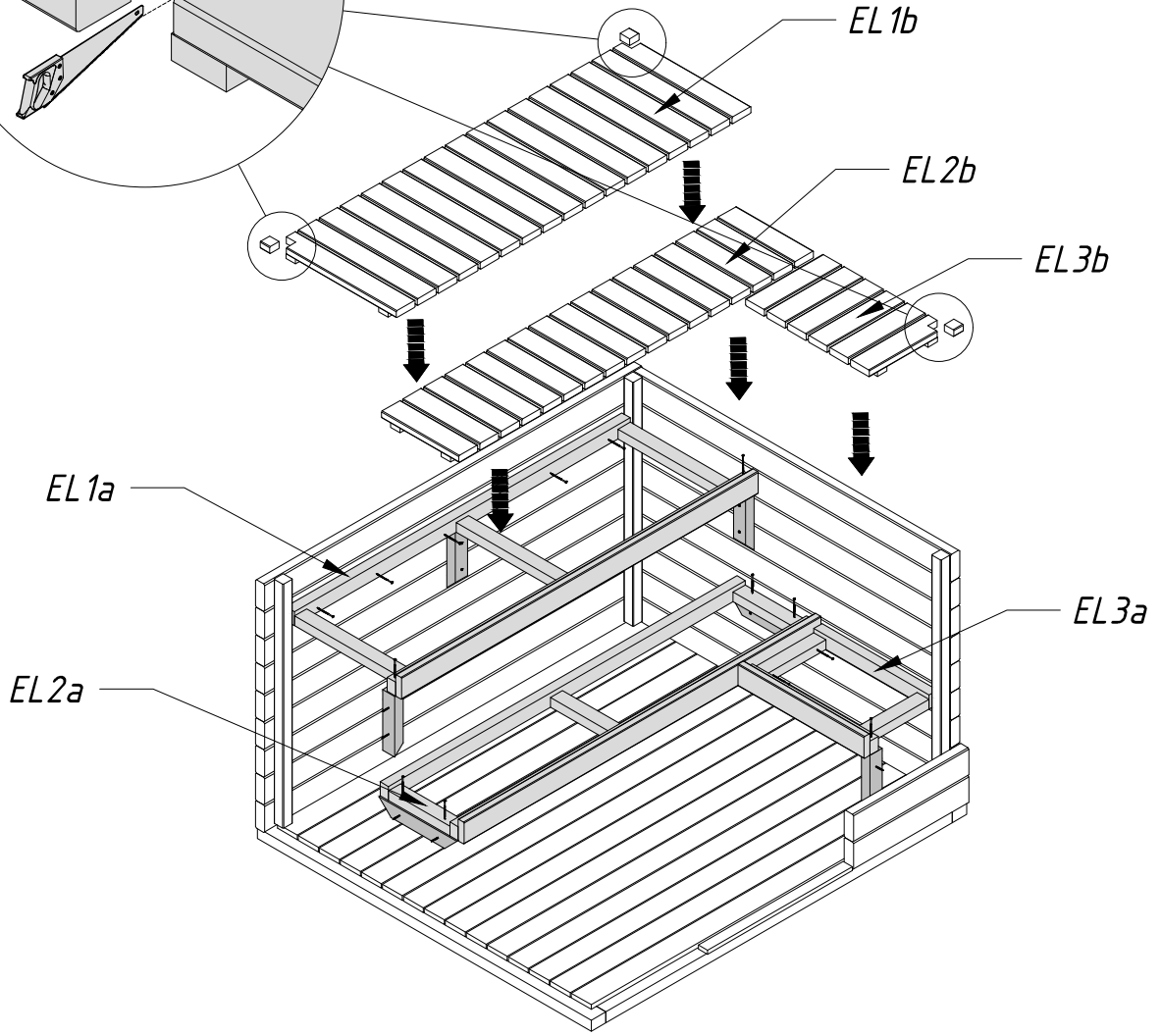
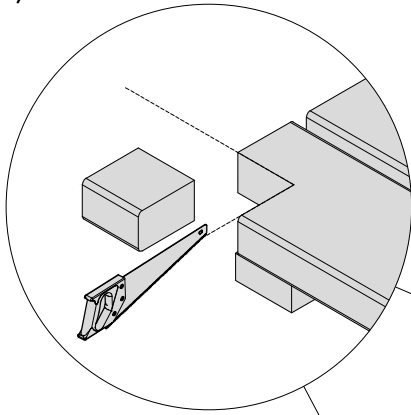
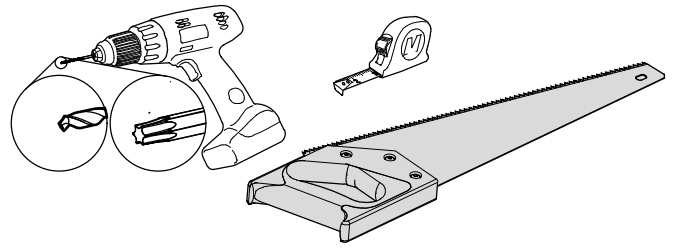

- Sis1* x2
- Sis2* x2
- Sis3* x2
- Sis4* x2
- Ø3,5x40 x14

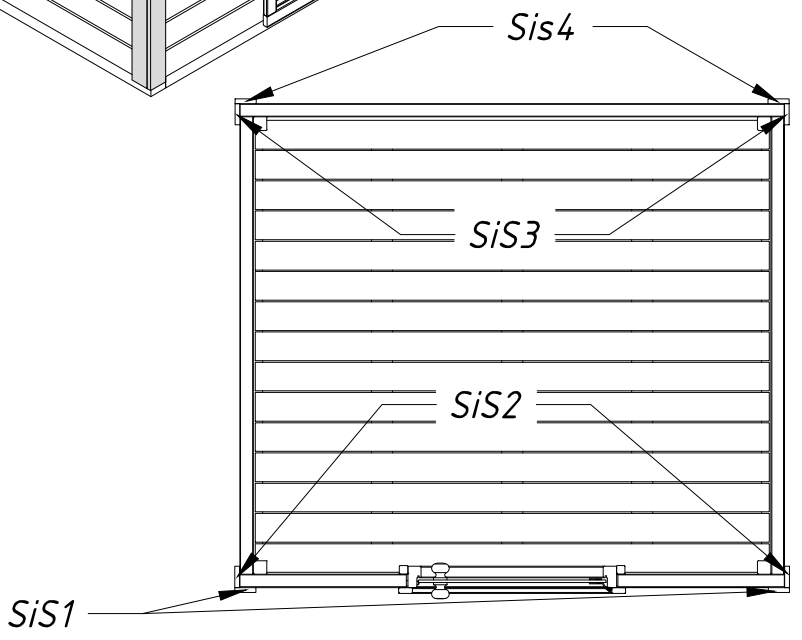
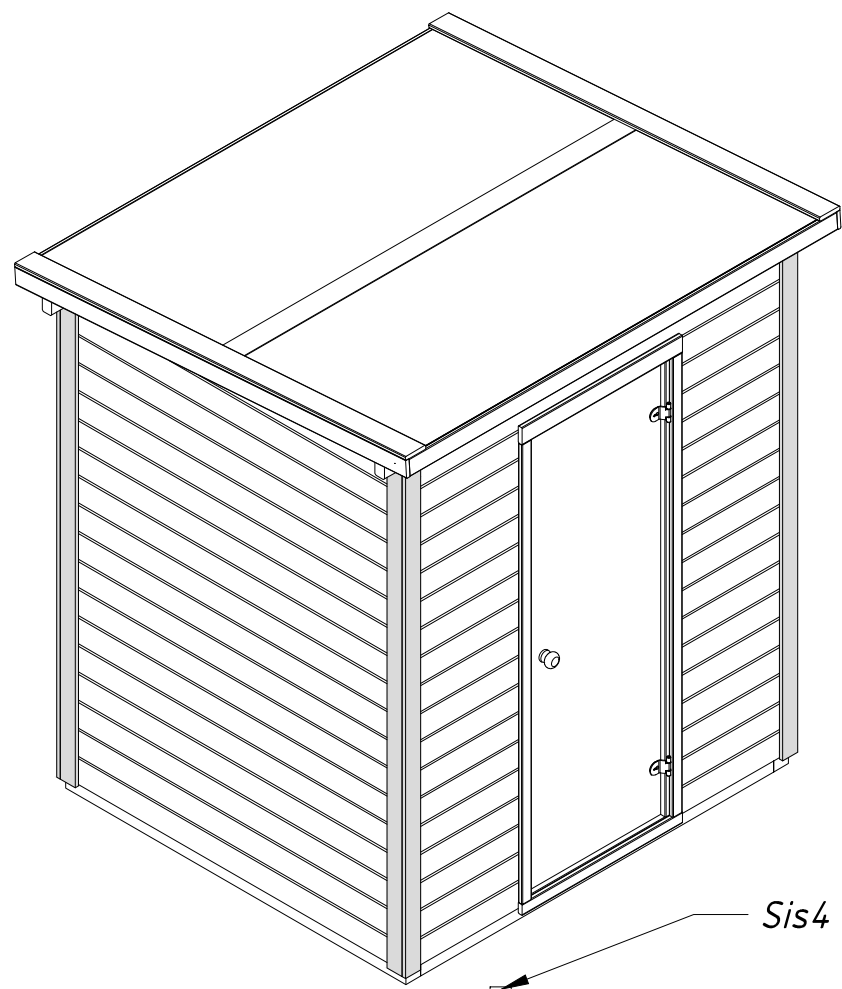
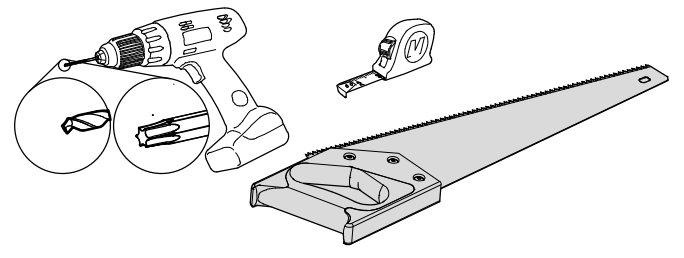
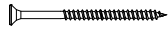



FR INSTALLATIONS ET MODE D'EMPLOI

NARVI NM ELECTRIC 4,5kW, 6kW, 8kW, 9kW

INSTRUCTIONS D'INSTALLATION ET D'UTILISATION

- NM 4,5kW
- NM 6kW
- NM 8kW
- NM 9kW

LE COLIS INCLUS LES ELEMENTS SUIVANTS

1. Coque en acier
2. Espace pierre avec dispositif de commande
3. Plaque de montage et vis d'ancrage
4. Instruction d'installation et instructions d'utilisation

2. AVANT INSTALLATION

Vérifiez :

- Que la puissance du poêle choisi corresponde bien au volume de votre sauna (m³).
- Le volume recommandé du sauna pour chaque type de chauffage.
- S'il y a des briques, des tuiles ou des parois en verre non isolées dans le sauna, il faudra ajouter 1,5m³ pour chaque 1m² de la surface.

Le volume du sauna doit se situer dans les limites minimale et maximale indiquées dans le tableau 1.

- La hauteur minimale du sauna et les distances minimales de sécurité sont définies dans le Tableau 1.
- Assurez-vous que la surface sur laquelle sont fixées les vis de fixation soit suffisamment ferme. Un panneau fin n'est pas suffisant. Un accrochage supplémentaire comme un renfort derrière le panneau ou des fers de renfort peuvent faire office d'armature supplémentaire.
- Les poêles NARVI NM de 4,5kW et 6kW peuvent également être installés dans un mur creux, à condition que les distances de sécurité indiquées par la figure 1 soient respectées.
- Le poêle NARVI NM de 8kW et 9kW ne doivent pas être installés dans un mur creux.

UN SEUL POÊLE ÉLECTRIQUE DOIT ÊTRE INSTALLÉ DANS LE SAUNA

Raccordement en monophasé 220V possible seulement en 4,5kW et 6kW.

4.5kW câble : 3x2.5mm² disjoncteur 20A / 6kW câble : 3x6mm² disjoncteur 32A

Tableau 1. Données d'installation pour le poêle NARVI NM en triphasé 400V/3N

Modèle de Chauffage	Capacité kW	Sauna Vapeur			Distance de sécurité					Quantité de pierre kg	Connection*)	
		Volume		Taille min cm	sur le Côté A **) cm	A l'avant B **) cm	A l'arrière C **) cm	Vers le haut D **) cm	Vers le bas E **) cm		400V 3N mm ²	Fusibles A
		min m ³	max m ³									
NM 450	4,5	4	7	190	5	5	2	115	12	30	5x1,5	3x10
NM 600	6	6	9	190	5	8	2	115	12	30	5x1,5	3x10
NM 800	8	8	13	190	10	10	2	115	12	30	5x2,5	3x16
NM 900	9	9	15	190	10	10	2	115	12	30	5x2,5	3x16

**) Voir Figure 1

*) Le câble en caoutchouc H07RN-F ou similaire a une connexion

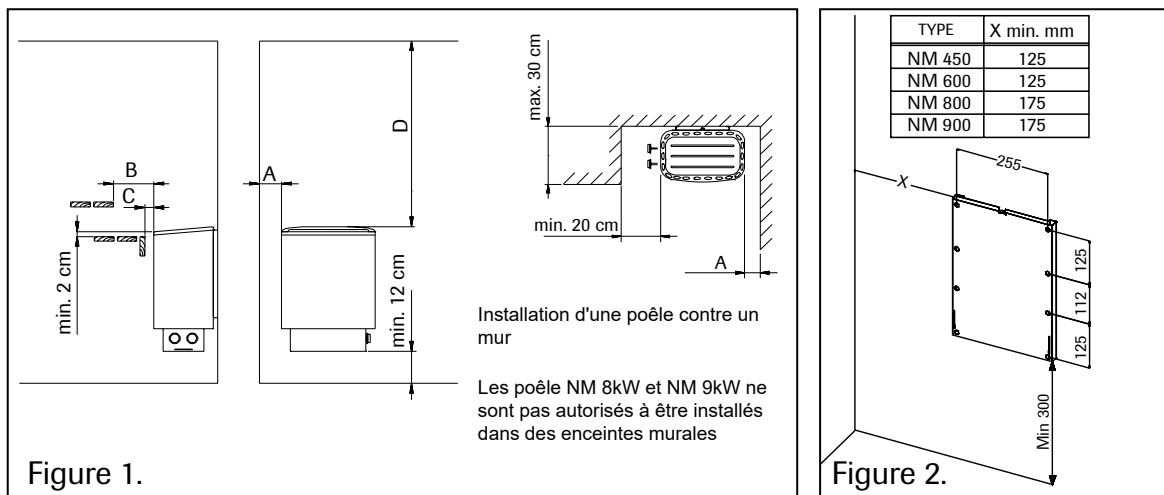

Figure 1.

Figure 2.

3. INSTALLATION:

- Fixer la plaque de fixation au mur à l'aide des vis fournies lors de la livraison Fig. 1.2.

Étape 1:

- Desserrer les vis d'ancrage de la boîte d'accouplement.
- Tirez délicatement les régulateurs et ouvrez les vis de fixation du bornier, qui se trouvent derrière les régulateurs.
- Ouvrir les vis de la plaque de recouvrement en option qui se trouvent de l'autre côté de jonction (figure 3).

Étape 2:

- Dévisser la vis de fixation reliant la résistance médiane et le socle qui se trouve au bas de la boîte de jonction. Cela vous permettra de tourner le socle sur le côté de dessous de la vis (Figure 4)

Étape 3:

- Tourner le module de réglage soigneusement avec ses câbles attachés et installer l'axe du dispositif de réglage à travers les trous de l'autre côté de la boîte de jonction.
- Viser ensemble, le bornier et la plaque de recouvrement des potentiomètres en face à face.
- Enfin, attachez la plaque inférieure de la boîte de jonction et les ajuster à leur place (Figure 5)

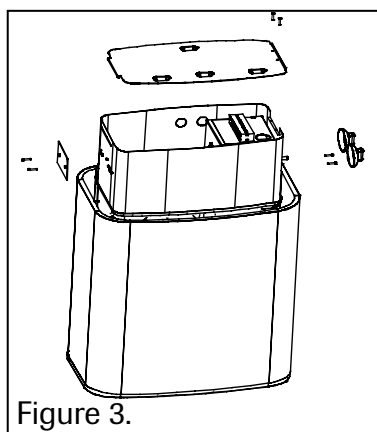

Figure 3.

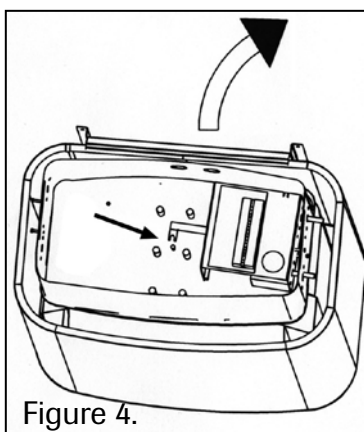

Figure 4.

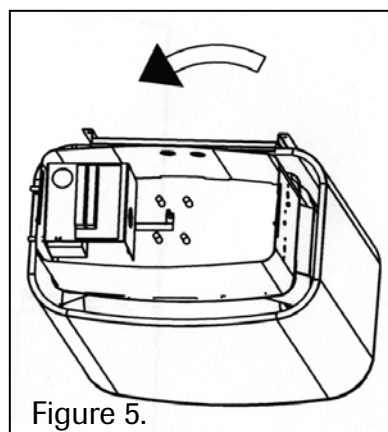

Figure 5.

Étape 4: CONNEXION ÉLECTRIQUE

- La connexion du poêle à l'alimentation doit être effectuée par un électricien agréé conformément à la réglementation en vigueur.
- Un câble en caoutchouc de type H07RN-F ou similaire doit être utilisé comme câble de raccordement. La surface en coupe transversale du câble et la taille du fusible sont indiquées en rouge au dessus du tableau 1 pour un raccordement en monophasé 220V, et dans le tableau 1 pour un raccordement en triphasé.
- Les surfaces transversales des fils qui sont reliés entre le poêle de sauna et les feux de chauffage et de signalisation doivent correspondre au câble d'alimentation du poêle de sauna.
- Raccordez d'abord le câble de raccordement au socle dans la boîte de raccordement du poêle de sauna.
- Tourner l'espace de pierre + boîte électrique à l'envers.
- Ouvrez le bas de la boîte électrique.
- Brancher le câble de raccordement.
- Fixer le fond de la boîte.
- Tourner l'espace de pierre + boîte électrique côté droit vers le haut.

Étape 5: INSTALLATION MURALE

- Dessinez les pattes situées à l'arrière du poêle à sauna à travers les fentes de montage de la plaque de montage sur le mur (Fig.6A).
- Poussez le bord supérieur de la plaque de montage entre la coque et le cadre supérieur du poêle de sauna et assurez-vous que les ergots du poêle sont coincés dans les fentes de la plaque de montage sur le mur (Figure 6B).
- Serrer le bord supérieur du poêle de sauna avec une vis de blocage (Figure 6C).
- Le panier en pierre est maintenant verrouillé dans la veste et sur la plaque de montage du poêle de sauna.

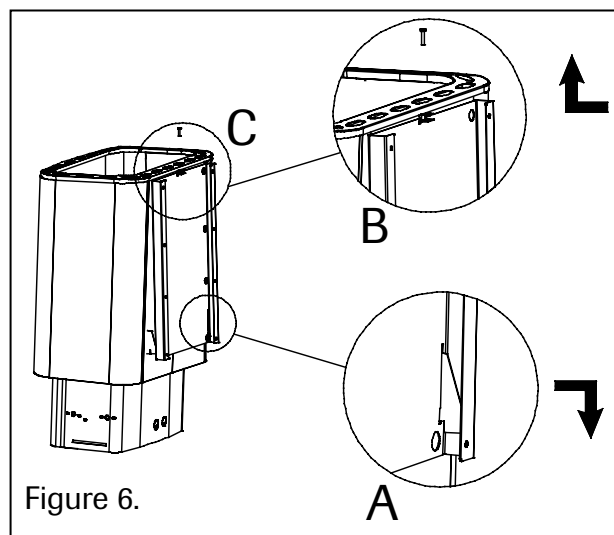

Figure 6.

Étape 6: Pour empiler les pierres

- Les pierres sont empilées sur le dessus de la grille (dans l'espace pierre, entre les résistances) de sorte que les pierres se supportent mutuellement. Assurez-vous que les résistances ne supportent pas le poids des pierres.
- Lors de l'empilage des pierres, s'assurer que les résistances ne se courbent pas et que l'espace d'air est suffisant.
- Ne pas empiler les pierres denses. Un poêle trop rempli provoque une surchauffe des résistances (durée de vie plus courte) et ralentit le chauffage du sauna.
- Le diamètre de taille de pierre adapté pour le poêle est de 4-7 cm.
- Les pierres doivent couvrir complètement le chauffage Résistances (Figure 7).

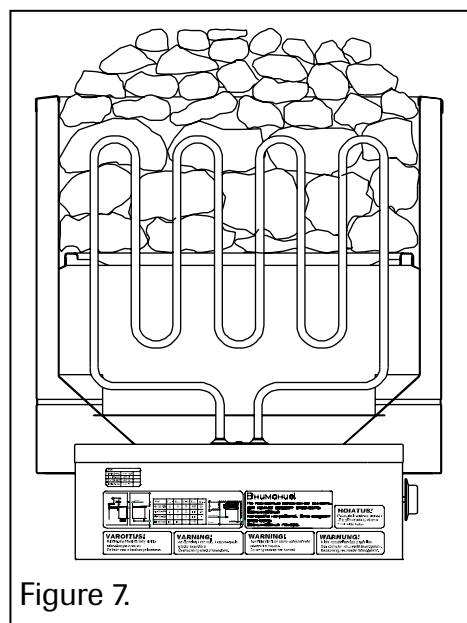

Figure 7.

UN POËLE NON REMPLI COMPLÈTEMENT EST UN RISQUE D'INCENDIE !L'utilisation des pierres en céramique, légères, poreuses et de même dimension est interdite, car elles peuvent causer un chauffage excessif et briser les résistances.

AVANT D'ALLUMER LE POÊLE VEUILLEZ TOUJOURS VÉRIFIER LE SAUNA

7. COMMENT UTILISER LE COMMUTATEUR D'HORLOGUE

- L'interrupteur de l'horloge se trouve sur la partie inférieure du poêle. Il peut être utilisé à la fois pour la mise en marche et comme minuterie. Le temps de chauffage souhaité est de 1 à 4 heures, ou le temps présélectionné, de 1 à 8 heures, peut être réglé à l'aide de l'horloge.
exemple fonctionnel:
- Lorsque vous passez au numéro 2 sur la zone lumineuse de la balance, le poêle est immédiatement connecté à la fonction et cette fonction prendra fin en 2 heures.
- Lorsque vous passez au numéro 4 sur la zone noire (la zone de présélection), le poêle est raccordé pour fonctionner en 4 heures. Le poêle sera alors allumé pendant environ 4 heures.
- La fonction de chauffage du sauna peut être terminée en basculant dans le sens contraire des aiguilles d'une montre à la position 0.

8. RÉGULATEUR DE TEMPÉRATURE:

- Le régulateur de température se trouve sur la partie inférieure du poêle. La température souhaitée dans le sauna peut être sélectionnée à l'aide du régulateur. La ligne sur l'échelle montre la température croissante. Lors de la commutation dans le sens des aiguilles d'une montre, la température augmente et, en cas de rotation dans le sens inverse des aiguilles d'une montre, la température chute.
- Pour un chauffage rapide mettre le régulateur au maximum.
- La taille du sauna, la température de départ, l'isolation thermique, les surfaces non isolées et la façon dont les pierres ont été empilées influencent la rapidité de chauffage du sauna.

9. RESTRICTEUR DE TEMPÉRATURE :

- Si la température du sauna augmente dangereusement, le régulateur de température éteint le poêle. Le régulateur de température peut être remis en marche en pressant un bouton dans le trou avec un diamètre de 3mm à l'extrémité de la boîte électrique (Figure 8).
- Si le poêle ne fonctionne pas à nouveau, vérifiez si le commutateur de l'horloge a été éteint et que les fusibles sur la carte de fusible ne sont pas allumés.
- Si le poêle de sauna ne chauffe pas après ces mesures, veuillez contacter le service après-vente.

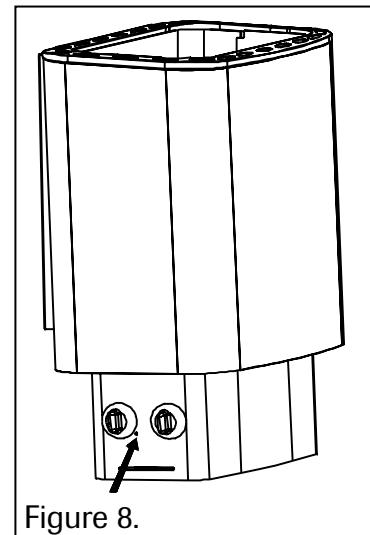

Figure 8.

10. CLIMATISATION DANS LE SAUNA:

- La climatisation dans le sauna doit être disposée aussi efficacement que possible pour obtenir suffisamment d'oxygène et d'air frais. La meilleure façon est de diriger l'air frais à proximité du poêle de sauna (pas moins de 50cm).
- Le tuyau d'air de ventilation doit être équipé d'une vanne réglable.
- La vanne de purge doit être deux fois plus grande que la vanne d'air neuf. La vanne de purge peut être installée sur le mur en face du poêle au moins 20 cm plus haut que la vanne d'air frais.

11. CONSTRUCTION DU SAUNA:

- Le sauna doit avoir une bonne isolation thermique, notamment au plafond. La vapeur a tendance à s'évaporer. En raison de l'humidité, il est recommandé de protéger l'isolation thermique du sauna avec quelque chose qui ne laisse pas pénétrer l'humidité, par exemple du papier d'aluminium. Le revêtement doit toujours être en bois.

12. RAIL DE SÉCURITÉ:

- Si nécessaire, un rail de sécurité peut être construit Autour du poêle de sauna (Figure 9). Nous recommandons le bois pour cela, dans ce cas, les distances minimales indiquées pour les constructions inflammables doivent absolument être suivies. Une installation incorrecte peut provoquer un risque d'incendie.

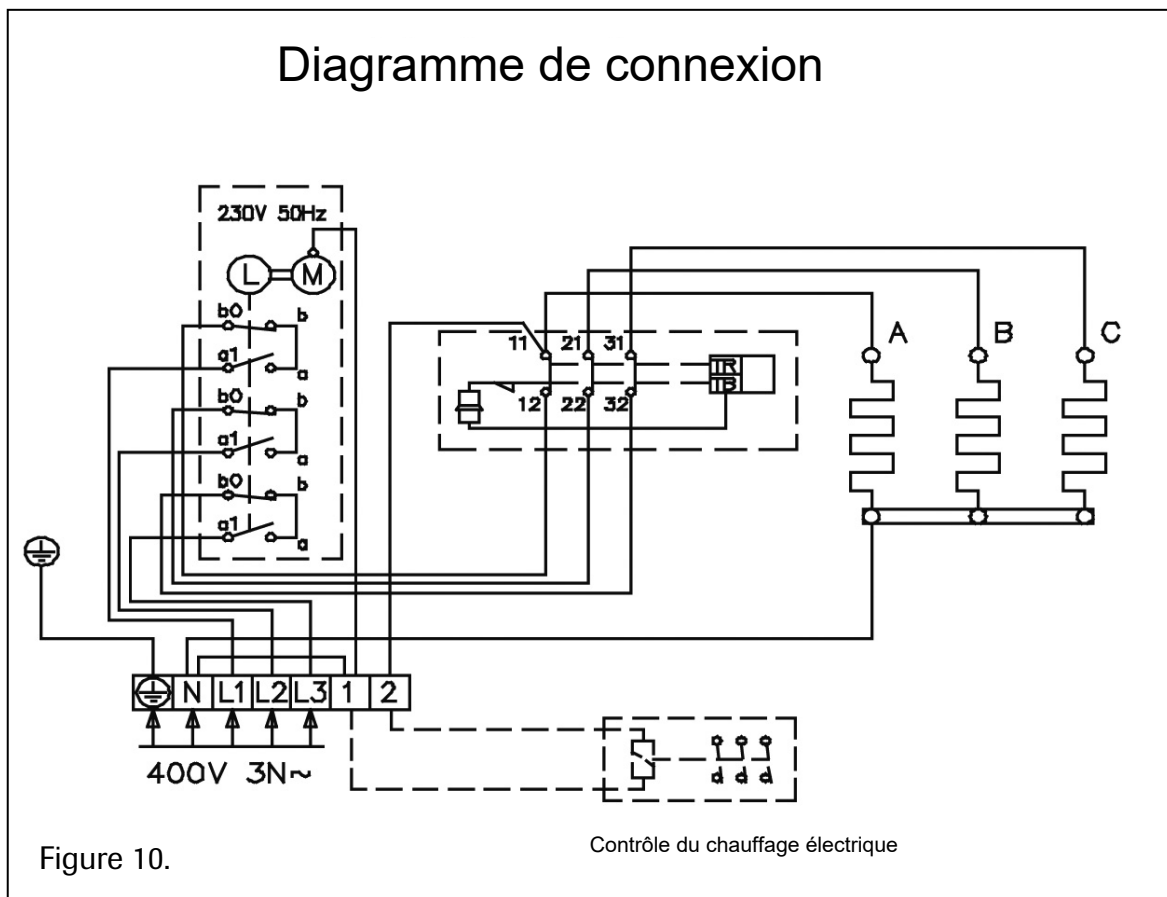
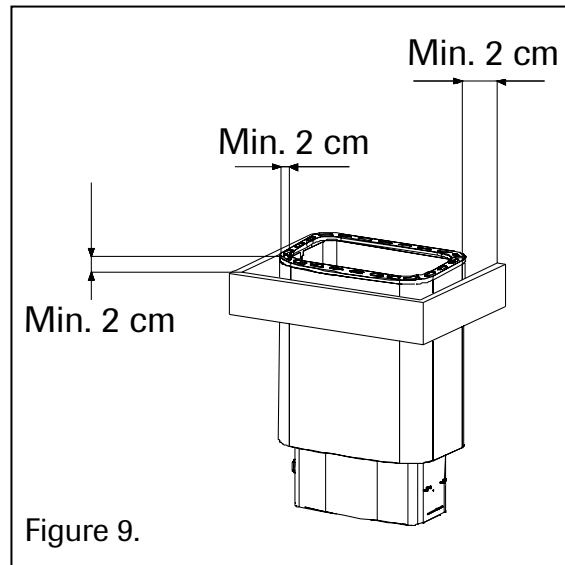

Pendant la mesure de résistance d'isolement du poêle, le dispositif de chauffage peut fuir. Ceci est dû à l'humidité qui a infiltré le matériau isolant des résistances chauffantes pendant le stockage ou le transport.

Les résistances ne seront secs qu'après avoir été réchauffées quelques fois.

N'allumez pas le poêle en utilisant le commutateur de courant par défaut !

ATTENTION !

Un compartiment à pierres mal rempli ou une couverture inadéquate peut entraîner un risque d'incendie.

Consultez les instructions importantes supplémentaires dans la notice !

Narvi NM

kW	A mm	B mm	C mm	D mm	E mm
4,5	50	50	20	1150	120
6,0	50	80	20	1150	120
9,0	100	100	20	1150	120

Narvi NS

kW	A mm	B mm	C mm	D mm	E mm
4,5	100	100	100	1280	120
6,0	100	100	100	1280	120
9,0	100	100	100	1280	120

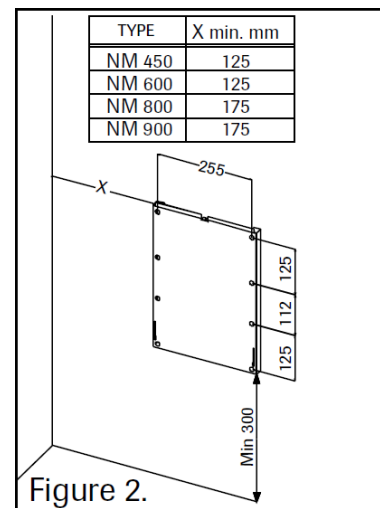
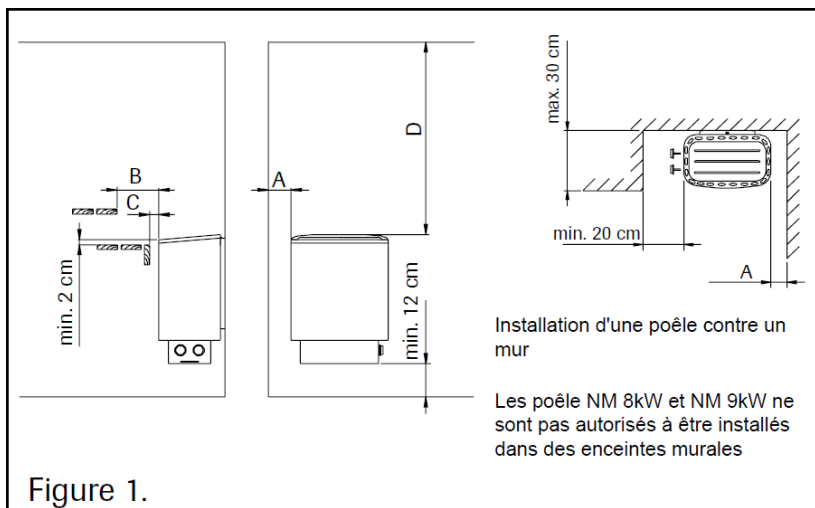

NARVI

Déclaration de conformité de l'UE



1. Appareil de chauffage pour sauna:

Narvi Minex 3kW, Narvi Minex 3.6kW.
 Narvi NC Electric 6kW, Narvi NC Electric 9kW.
 Narvi NM 450, Narvi NM 600, Narvi NM900.
 Narvi NS 450, Narvi NS 600, Narvi NS900.
 Narvi Saana 6.8kW, Narvi Saana 9kW.
 Narvi Smooth 6.8kW, Narvi Smooth 9kW, Narvi Smooth 10,5kW.
 Narvi Softy 6.8kW, Narvi Softy 9kW, Narvi Softy 10,5kW.
 Narvi Style 6.8kW, Narvi Style 9kW.
 Narvi Style Pro 9kW, Narvi Style Pro 10,5kW, Narvi Style Pro 12kW, Narvi Style Pro 15kW,
 Narvi Style Pro 18kW with Narvi Control board.
 Narvi Trio 6.8kW, Narvi Trio 9kW.
 Narvi Ultra Small 6kW, Narvi Ultra Small 9kW with Narvi control board.
 Narvi Ultra 9kW, Narvi Ultra 10.5kW, Narvi Ultra 12kW, Narvi Ultra 15kW with Narvi control board.
 Narvi Peak 9kW, Narvi Peak 10.5kW, Narvi Peak 12kW, Narvi Peak 15kW with Narvi control board.
 Narvi Ultra Big 18kW with Narvi control board.
 Narvi Velvet Electric 6.8kW, Narvi Velvet Electric 9kW, Narvi Velvet Electric 10.5kW.
 Narvi Löylyvalmis 6kW, Narvi Löylyvalmis 9kW.

2. Nom et adresse du fabricant:

Narvi Oy
 Yrittäjätie 1
 27230 LAPPI
 FINLAND

3. La présente déclaration de conformité est émise sous la seule responsabilité du fabricant.

4. Pays d'origine:

Finlande

NARVI

5. Références aux directives et normes harmonisées pertinentes utilisées en relation avec lesquelles la conformité est déclarée:

LVD 2014/35/EU:

EN 60335-1:2012/A11:2014/A13:2017/A1:2019/A14:2019/A2:2019/A15:2021

EN 60335-2-53:2011

EN 62233:2008

EMC2014/30/EU:

EN 55014-1:2017/A11:2020

EN 55014-2:1997/A1:2001/A2:2008

EN 61000-3-2:2014

EN 61000-3-3:2013

RoHS 2011/65/EU

EN IEC 63000:2018

6. Signé au nom de:

07.11.2025 Lappi, Finlande

Narvi-Oy



Samuli Nurminen, Directeur général

NARVI